

⚠ WARNING: CHOKING HAZARD – Small parts. Not suitable for children under three years.
⚠ ATTENTION ! DANGER D'ÉTOUFFEMENT – Contient de petits éléments. Ne convient pas aux enfants de moins de trois ans.
⚠ ADVERTENCIA: PELIGRO DE ASFIXIA – Contiene piezas pequeñas. No conviene para niños menores de tres años.
⚠ ACHTUNG: ERSTICKUNGSGEFÄHR – Kleinteile. Nicht für Kinder unter drei Jahren geeignet.
⚠ WAARSCHUWING: VERSTIKKINGSGEVAAR – Kleine onderdelen. Niet geschikt voor kinderen jonger dan drie jaar.
⚠ AVVERTENZA: RISCHIO DI SOFFOCAMENTO – Pezzi piccoli. Non adatto a bambini di età inferiore a tre anni.
⚠ ATENÇÃO: PERIGO DE ASFIXIA – Peças pequenas. Contra-indicado para crianças com menos de 3 anos.
⚠ ПРЕДУПРЕЖДЕНИЕ: ОПАСНОСТЬ УДУШЬЯ – Мелкие детали. Не подходит для детей в возрасте до 3 лет.
⚠ OSTRZEŻENIE: NIEBEZPIECZENSTWO ZADŁAWIENIA – Drobne elementy. Nie nadaje się dla dzieci w wieku poniżej 3 lat.
⚠ UPOZORNĚNÍ: NEBEZPEČÍ UDUŠENÍ – Obsahuje malé části. Nevhodné pro děti do tří let.
⚠ UPOZORNĚNIE: NEBEZPEČENSTVO UDUŠENIA – Obsahuje malé predmety. Nevhodné pre deti do troch rokov.
⚠ FIGYELMEZTETÉS: FULLADÁSVESZÉLY – Apró alkatrészek. Csak három évnél idősebb gyermekek számára alkalmas.
⚠ AVERTISMENT: PERICOL DE ASFIXIERE – Piese mici. Contraindicat copiilor mai mici de trei ani.
⚠ ΠΡΟΕΙΔΟΠΟΙΗΣΗ: ΚΙΝΔΥΝΟΣ ΠΝΙΓΜΟΥ – Μικρά μέρη. Δεν είναι κατάλληλο για παιδιά κάτω των τριών ετών.
⚠ UPOZORNĚNIE: OPASNOST OD ZADAVANJE – Mali dijelovi. Igračka nije prikladna za djecu mlađu od tri godine.
⚠ ВНИМАНИЕ: ОПАСНОСТ ОТ ЗАДАВАНЬЕ – Малки части. Неподходящо за деца под тригодишна възраст.
⚠ OROZORLO: NEVARNOST ZADUŠITVE – Majhni deli. Ni primerno za otroke, mlajše od treh let.
⚠ ÜYARI: BOĞULMA TEHLİKESİ – Küçük parçalar. Üç yaşından küçük çocuklar için uygun değildir.

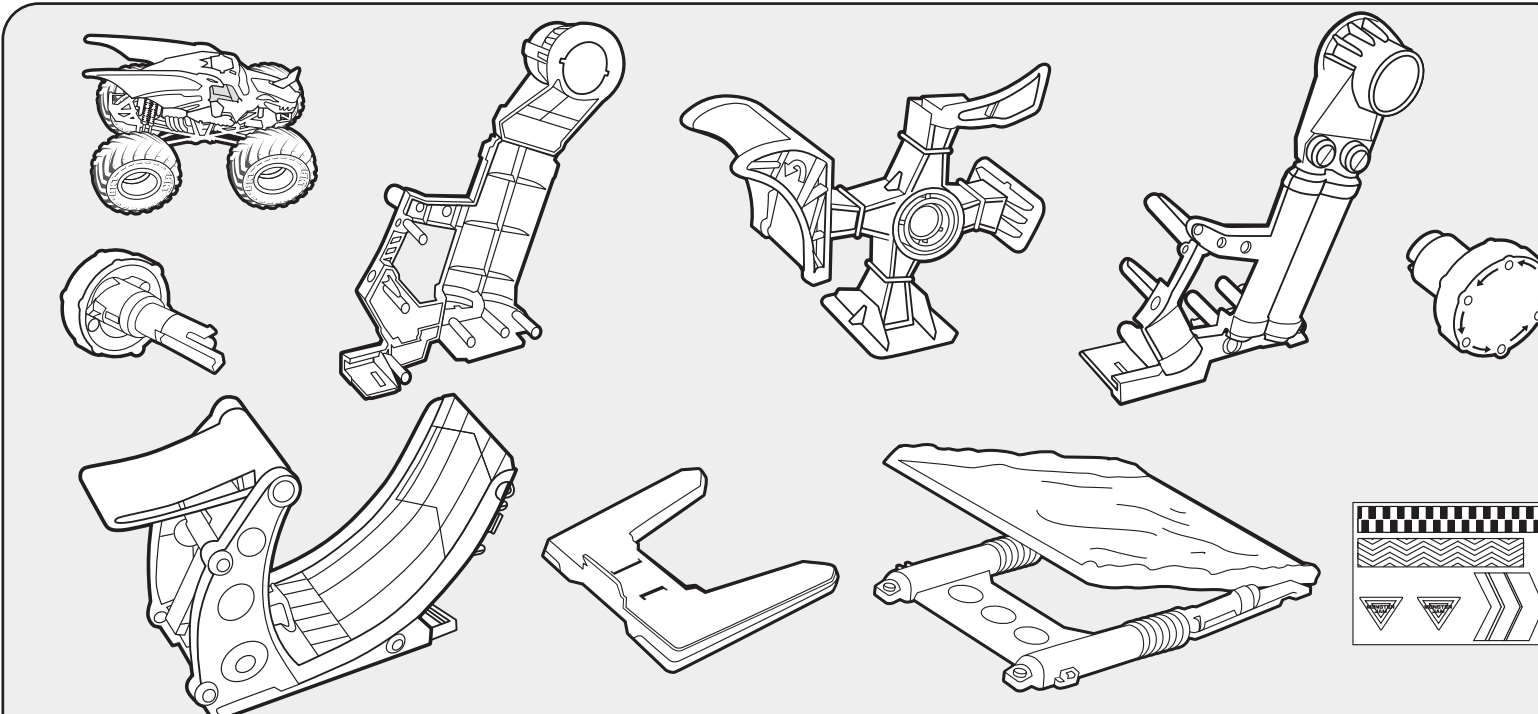

EN INSTRUCTION GUIDE FR MODE D'EMPLOI ES GUÍA DE INSTRUCCIONES DE ANLEITUNG NL GEBRUIKSAANWIJZING IT GUIDA PER L'USO PT GUIA DE INSTRUÇÕES RU ИНСТРУКЦИЯ PL INSTRUKCJA CZ PŘÍRUČKA S POKYNY SK PRÍRUČKA S POKYNYMI HU HASZNÁLATI ÚTMUTATÓ RO GHID CU INSTRUCȚIUNI EL ΟΔΗΓΟΣ ΧΡΗΣΗΣ HR UPUTE BС РЪКОВОДСТВО С ИНСТРУКЦИИ SL NAVODILA ZA UPORABO TR TALÍMAT REHBERI

Ⓜ ADULT ASSEMBLY REQUIRED. Ⓜ LE MONTAGE DOIT ÊTRE EFFECTUÉ PAR UN ADULTE. Ⓜ REQUIERE MONTAJE POR PARTE DE UN ADULTO. Ⓜ ZUSAMMENBAU DURCH ERWACHSENE ERFORDERLICH. Ⓜ MOET DOOR EEN VOLWASSEN IN ELKAAR WORDEN GEZET. Ⓜ RICHIÈDE IL MONTAGGIO DA PARTE DI UN ADULTO. Ⓜ REQUER A MONTAGEM POR UM ADULTO. Ⓜ СОБИРАТЬ ИГРУШКУ ДОЛЖЕН ВЗРОСЛЫЙ. Ⓜ ELEMENTY WYMAGAJĄ ZŁOŻENIA PRZEZ OSOBĘ DOROSŁĄ. Ⓜ JE NUTNÉ SESTAVIŤ DOSPELÝ OSOBU. Ⓜ MONTÁŽ VYŽADUJE DOSPELÚ OSOBU. Ⓜ AZ ÖSSZEÁLLÍTÁSHOZ FELNŐTT SEGÍTSÉGE SZÜKSÉGES. Ⓜ ASAMBLAREA TREBUIE SĂ FIE EFECTUATĂ DE UN ADULT. Ⓜ Η ΣΥΝΑΡΜΟΛΟΓΗΣΗ ΠΡΕΠΕΙ ΝΑ ΓΙΝΕΙ ΑΠΟ ΕΝΗΛΙΚΟ. Ⓜ MORA SASTAVITI ODRASLA OSOBA. Ⓜ НЕОБХОДИМО Е СГЛОБЯВАНЕ ОТ СТРАНА НА ВЪЗРАСТЕН. Ⓜ PRI SESTAVI JE POTREBNA POMOČ ODRASLE OSEBE. Ⓜ YETİŞKİN TARAFINDAN MONTAJ GEREKLİDİR.



Ⓜ Contents: 1 monster truck, 1 launcher, 1 landing ramp, 1 stunt dial, 2 dial supports, 1 dial foot, 2 dial handles, 1 sticker sheet, 1 instruction guide
 Ⓜ Contenu : 1 monster truck, 1 lanceur, 1 rampe d'atterrissage, 1 structure pour acrobaties, 2 supports pour structure, 1 base pour structure, 1 molette en 2 parties, 1 feuillet d'autocollants, 1 mode d'emploi
 Ⓜ Contenido: 1 camión monstruo, 1 lanzador, 1 rampa de aterrizaje, 1 estructura de acrobacias, 2 soportes para la estructura, 1 base para la estructura, 2 asas para la rueda, 1 hoja de calcomanías, 1 guía de instrucciones
 Ⓜ Inhalt: 1 Monster Truck, 1 Startvorrichtung, 1 Landerampe, 1 Stunt-Rad, 2 Radhalterungen, 2 Drehkörper, 1 Aufkleberbogen, 1 Anleitung
 Ⓜ Inhoud: 1 monstertruck, 1 lanceerder, 1 landingsramp, 1 stuntdraaischijf, 2 draaischijfsteunen, 1 draaischijfbasis, 2 draaischijfhandgrepen, 1 stickervel, 1 gebruiksaanwijzing
 Ⓜ Conteúdo: 1 veículo Monster Truck, 1 plataforma de lançamento, 1 rampa de aterragem, 1 estrutura para acrobacias, 2 suportes para estrutura, 1 base para estrutura, 2 manoplas da estrutura, 1 folheto de adesivos, 1 guia de instruções
 Ⓜ В комплектe: 1 монстр-трак, 1 устройство запуска, 1 рампа для приземления, 1 диск для трюков, 2 держателя диска, 1 опора диска, 2 ручки диска, 1 лист с наклейками, 1 инструкция
 Ⓜ Zawartość: 1 monster truck, 1 wyrzutnia, 1 rampa do lądowania, 1 pokrętło wyboru szluzek, 2 wsporniki pokręteł, 1 podstawa pokręteł, 2 uchwyty pokręteł, 1 arkusz naklejek, 1 instrukcja
 Ⓜ Obsah: 1 monster truck, 1 odpalovač, 1 pristávací rampa, 1 voľič trůk, 2 držáky voľice, 1 základná voľica, 2 rukovetie voľice, 1 list se samolepkami, 1 príručka s pokyny
 Ⓜ Tartalom: 1 Monster kocsi, 1 indítószekerezet, 1 landolórámpa, 1 kaskádómutatóványós tárcsa, 2 tárcsatámasz, 2 tárcsatámasz, 1 tárcsatámasz, 1 tárcsatámasz, 1 használati útmutató
 Ⓜ Conținut: 1 camion Monster, 1 lansator, 1 rampă de aterizare, 1 roțită pentru cascadorii, 2 suporturi pentru roți, 1 pițior pentru roți, 2 mânere pentru roți, 1 foaie cu autocolanțe, 1 ghid cu instrucțiuni
 Ⓜ Περιεχόμενα: 1 φορτηγό-τέρας, 1 εκτοξευτής, 1 ράμπα προσγelyση, 1 επιλογέας ακροβατικού, 2 υποστηρίξεις επιλογέα, 2 υποστηρίξεις επιλογέα, 2 λoβές επιλογέα, 1 φύλλο με αυτοκόλλητα, 1 οδηγός χρήσης
 Ⓜ Szárazlat: 1 monster kamion, 1 írpályá, 1 platforma za spusťanje, 1 birač akrobacije, 2 nosača birača, 1 noža birača, 2 rúčke birača, 1 list s nalepkama, 1 list s uputama
 Ⓜ Съдържание: 1 чудовищен камion, 1 изстрелвачка, 1 рампа за приземяване, 1 диск за каскади, 2 опори за диска, 1 постака за диска, 2 дръжки за диска, 1 лист със стикери, 1 ръководство с инструкции
 Ⓜ Vsebina: 1 pošastno vozilo, 1 mehanizem za izstrelitev, 1 pristajalna rampa, 1 številčnica za trike, 2 podpori za številčnico, 1 podstavek številčnice, 2 ročaja številčnice, 1 list z nalepkami, 1 list z navodili
 Ⓜ İçindekiler: 1 canavar kamyon, 1 fırlatıcı, 1 iniş rampası, 1 hareket parkı, 2 çark desteği, 1 çark ayağı, 2 çark kolları, 1 çıkartma sayfası, 1 talimat rehberi

UK – 0800 206 1191, serviceuk@spinmaster.com
IRELAND – 1800 992 249
FRANCE – 0800 909 150, servicefr@spinmaster.com
AUSTRALIA – 1800 316 982, customercare@spinmaster.com
DEUTSCHLAND – 0800 0101 0222, Kundenservice@spinmaster.com
SCHWEIZ – 0800 561 350 • ÖSTERREICH – 0800 297 267
NEDERLAND – 0800 022 3683, klantenservice@spinmaster.com
BELGIË/BELGIQUE – 0800 77 688 • LUXEMBOURG – 800 2 8044

ITALIA – 800 788 532, servizio@spinmaster.com
MEXICO – 01 800 9530147, servicio@spinmaster.com
POLSKA – 800080238, poland@spinmaster.com
ČESKÁ REPUBLIKA – 800550530, czechrepublic@spinmaster.com
SLOVENSKO – 0800232800, slovakia@spinmaster.com
MAGYARORSZÁG – 080 100 052, hungary@spinmaster.com
ROMANIA – 0800400015, romania@spinmaster.com
РОССИЯ – 88003013822, russia@spinmaster.com

NORTH AMERICA • AMÉRIQUE DU NORD 1-800-622-8339, customercare@spinmaster.com **WWW.SPINMASTER.COM**

Ⓜ CAUTION: Do not aim at eyes or face. Ⓜ MISE EN GARDE : Ne pas viser les yeux ou le visage. Ⓜ PRECAUCIÓN: No se ha de apuntar a los ojos ni a la cara. Ⓜ VORSICHT: Nicht auf Augen oder Gesicht zielen. Ⓜ VOORZICHTIG: Niet op ogen of gezicht richten. Ⓜ ATTENZIONE: Non mirare agli occhi o al volto. Ⓜ CUIDADO: Não mire na direção dos olhos ou do rosto. Ⓜ ОСТОРОЖНО: Не направляйте игрушку в глаза или лицо. Ⓜ UWAGA: Nie celować w oczy i twarz. Ⓜ POZOR: Nemifite na oči ani na obličej. Ⓜ VAROVANIE: Nemierite do očí alebo tváre. Ⓜ VIGYÁZAT: Ne célozzon szemre vagy arcra. Ⓜ ATENȚIE: Nu țintii spre ochi sau față. Ⓜ ΠΡΟΣΟΧΗ: Μην στοχεύετε στα μάτια και στο πρόσωπο. Ⓜ OPREZ: Nemojte ciljati prema očima ni licu. Ⓜ ПРЕДУПРЕЖДЕНИЕ: Не се целете в очите или лицето. Ⓜ POZOR: Ne merite v oči ali obraz. Ⓜ DIKKAT: Gözlere veya yüze doğru nişan almayın.

Ⓜ Adult supervision advised. Ⓜ Surveillance d'un adulte conseillé. Ⓜ Se recomienda la vigilancia de un adulto. Ⓜ Beachtungsichtigung durch Erwachsene empfohlen. Ⓜ Toezicht door een volwassene aanbevolen. Ⓜ Si raccomandata la sorveglianza di un adulto. Ⓜ Recomendada a vigilancia por adultos. Ⓜ Запищите указанные на упаковке адреса и номера телефонов, чтобы у вас была возможность связаться с нами. Содержимое упаковки может отличаться от иллюстрации. Рекомендуется присмотр взрослых. Импортёр: ООО «Спин Мастер РУС», Россия, Москва 117638 Одесская ул. 2, Бизнес-центр «Лотос», башня С,10 эт. Тел.: 8 800 301 38 22. Изготовитель: Спин Мастер Лтд., 225 Кинг Стрит Вест, Торонто, ОН М5В 3М2 Канада ☎ 18006228339 Ⓜ Dzieci powinny być nadzorowane przez osoby dorosłe. Ⓜ Doručujúceho dôlehd dospéleho. Ⓜ Odróruča sa dozor dospéleho. Ⓜ Felhótt felügyelete javasolt. Ⓜ Se recomandă supravegherea de către adulți. Ⓜ Συνιστάται η χρήση υπό την επίβλεψη ενήλικου. Ⓜ Preroučujúce sa nadzor odrasle osobe. Ⓜ Препоръчва се надзор от възрастен. Ⓜ Priporočen nadzor odrasle osebe. Ⓜ Yetişkin gözetimi önerilir.

© 2021 FELD MOTOR SPORTS, INC. MONSTER JAM™, UNITED STATES HOT ROD ASSOCIATION™, USHRA™, ALIEN INVASION™, BACKWARDS BOB™, BLUE THUNDER™, BULLDOZER™, CAPTAIN'S CURSE™, DRAGON™, EARTHSHAKER™, EL TORO LOCO™, GRAVE DIGGER™, GRAVE DIGGER THE LEGEND™, MAXIMUM DESTRUCTION™, MAX-D™, MEGALODON™, MOHAWK WARRIOR™, MONSTER MUTT™, NORTHERN NIGHTMARE™, PIRATE'S CURSE™, SOLDIER FORTUNE™, SOLDIER FORTUNE BLACK OPS™, SON-UVA-DIGGER™, WHIPLASH™ AND ZOMBIE™ ARE TRADEMARKS USED UNDER LICENSE FROM FELD MOTOR SPORTS, INC. ALL RIGHTS RESERVED.
 © 2021 FELD MOTOR SPORTS, INC. MONSTER JAM™, UNITED STATES HOT ROD ASSOCIATION™, USHRA™, ALIEN INVASION™, BACKWARDS BOB™, BLUE THUNDER™, BULLDOZER™, CAPTAIN'S CURSE™, DRAGON™, EARTHSHAKER™, EL TORO LOCO™, GRAVE DIGGER™, GRAVE DIGGER THE LEGEND™, MAXIMUM DESTRUCTION™, MAX-D™, MEGALODON™, MOHAWK WARRIOR™, MONSTER MUTT™, NORTHERN NIGHTMARE™, PIRATE'S CURSE™, SOLDIER FORTUNE™, SOLDIER FORTUNE BLACK OPS™, SON-UVA-DIGGER™, WHIPLASH™, ET ZOMBIE™ SONT DES MARQUES DE COMMERCE UTILISÉES SOUS LICENCE DE FELD MOTOR SPORTS, INC. TOUS DROITS RÉSERVÉS.

Spin Master logo & © Spin Master Ltd. All rights reserved.
 Le logo de Spin Master et © Spin Master Ltd. Tous droits réservés
 Spin Master Ltd., 225 King Street West, Toronto ON M5V 3M2 Canada
 Imported into EU by / Importé dans l'UE par Spin Master International B.V., Kingsfordweg 151, 1043 GR Amsterdam, NL
 Imported by / Importat par Spin Master Australia Pty Ltd, Suite 101, Level 1, 18-24 Chandos Street, St Leonards, NSW 2065; ☎ 1800 316 982
 Imported by / Importé par Spin Master Toys UK Ltd. Secure Trust House, Boston Drive, Bourne End, Buckinghamshire, SL8 5YS, UK

MADE IN VIETNAM / FABRIQUÉ AU VIETNAM / HECHO EN VIETNAM / СДЕЛАНО ВО ВЬЕТНАМЕ / VIETNAM'DA ÜRETİLMİŞTİR

T58703_0018_20128819_GML_IS_R2

4



ASSEMBLY / MONTAGE / MONTAJE / ZUSAMMENBAU / MONTAGE / MONTAGGIO / MONTAGEN / СБОРКА / MONTÁŽ / SESTAVENÍ / MONTÁŽ / ÖSSZEÁLLÍTÁS / ASAMBLAREA / ΣΥΝΑΡΜΟΛΟΓΗΣΗ / SASTAVLJANJE / СГЛОБЯВАНЕ / SASTAVLJANJE / MONTAJ

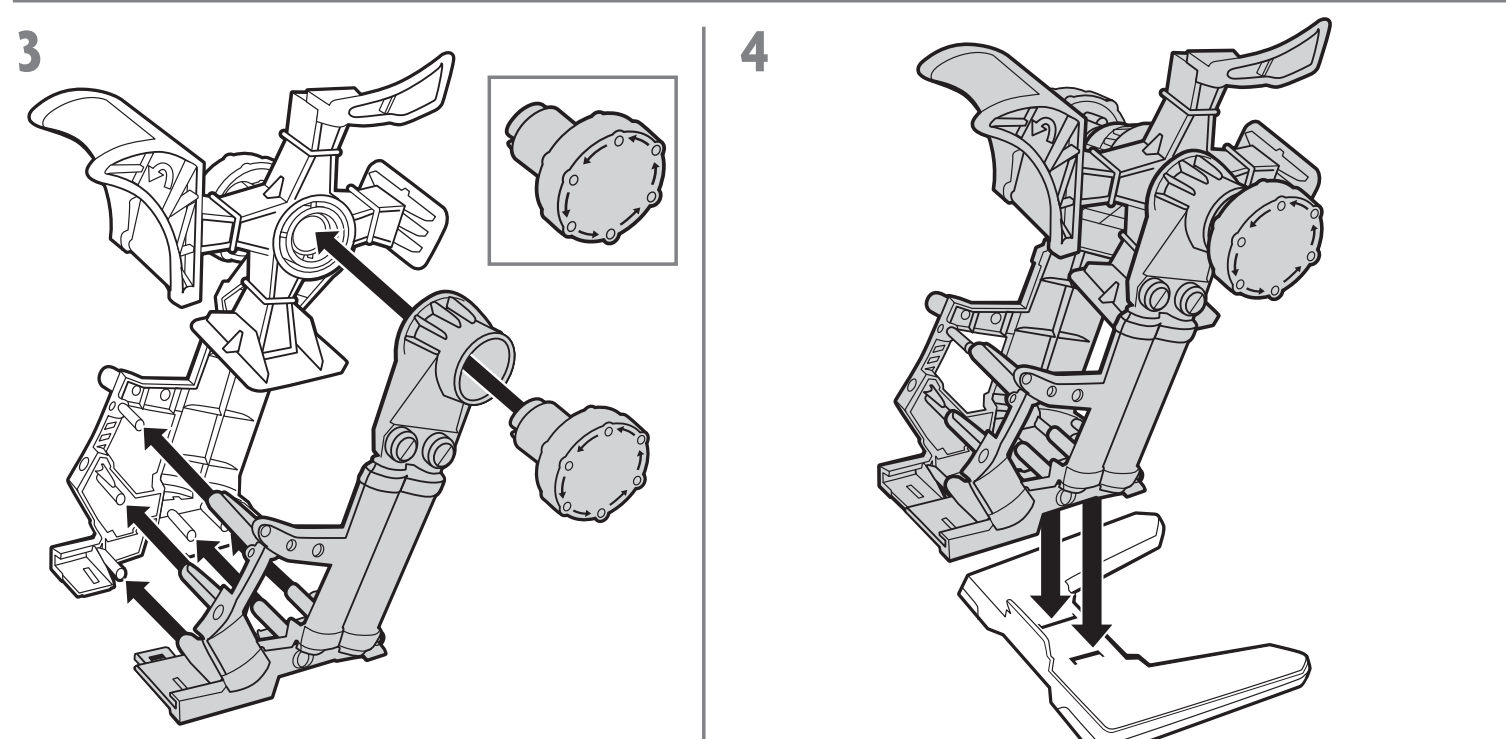
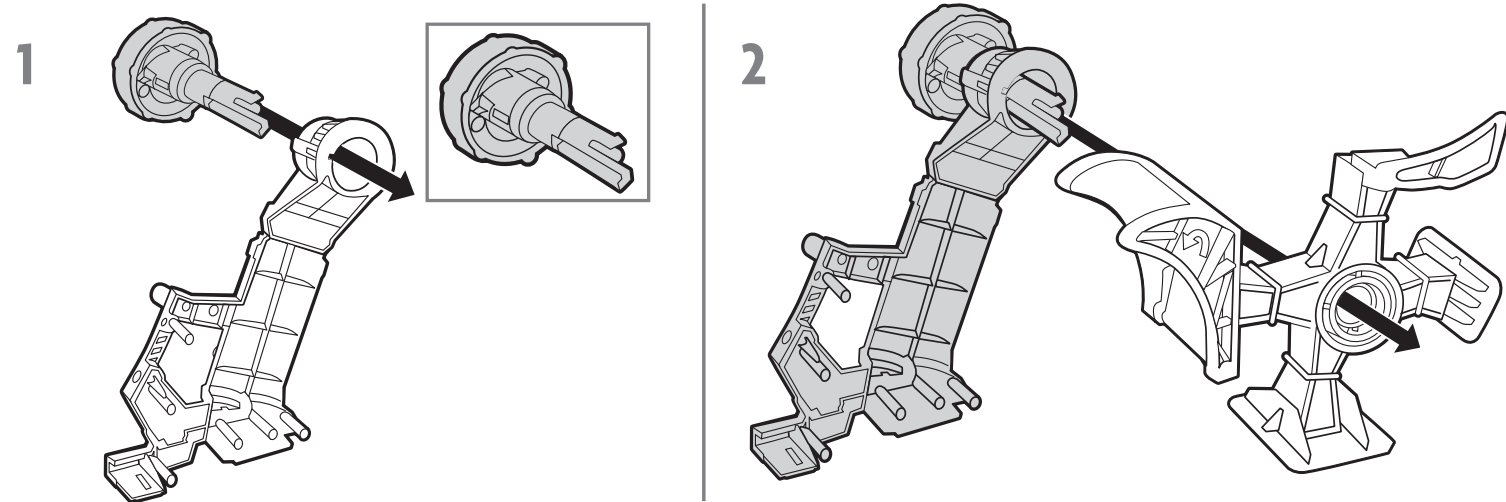

5 Ⓜ Slide parts together until they lock into place. Ⓜ Faire glisser les éléments jusqu'à ce qu'ils soient en place. Ⓜ Desliza las piezas entre sí hasta que encajen en su sitio. Ⓜ Schiebe die Teile zusammen, bis sie einrasten. Ⓜ Schuf onderdelen naar elkaar toe tot ze vastklikken. Ⓜ Unisci i pezzi facendoli scorrere finché non si bloccano in posizione. Ⓜ Encaixe as peças até que elas travem no lugar. Ⓜ Соедини детали до щелчка. Ⓜ Zsuñ części, aż zablokują się na swoim miejscu. Ⓜ Zasunite díly do sebe, dokud nezačvakou na svoje místo. Ⓜ Díely posuňte jeden k druhému, kým nezapadnú na svoje miesto. Ⓜ Csúsztasd össze az alkatrészeket, amíg a helyükre nem rögzülnek. Ⓜ Gisişipisele piselele imprenă până când se blochează în poziție. Ⓜ Зв'єрите то мєрнє моу ёк оутоу клебюоуоу ош бєлoчєз в ош ош ош. Ⓜ Kizno pomaknite dijelove jedan prema drugom tako da se zabave. Ⓜ Сгlobeбe чacтнє, докo не нacчнє нє мєстo. Ⓜ Prilnitise dela skupaj, da se zaskočitna na mesto. Ⓜ Parçaları yerlerine oturana kadar kaydırın.

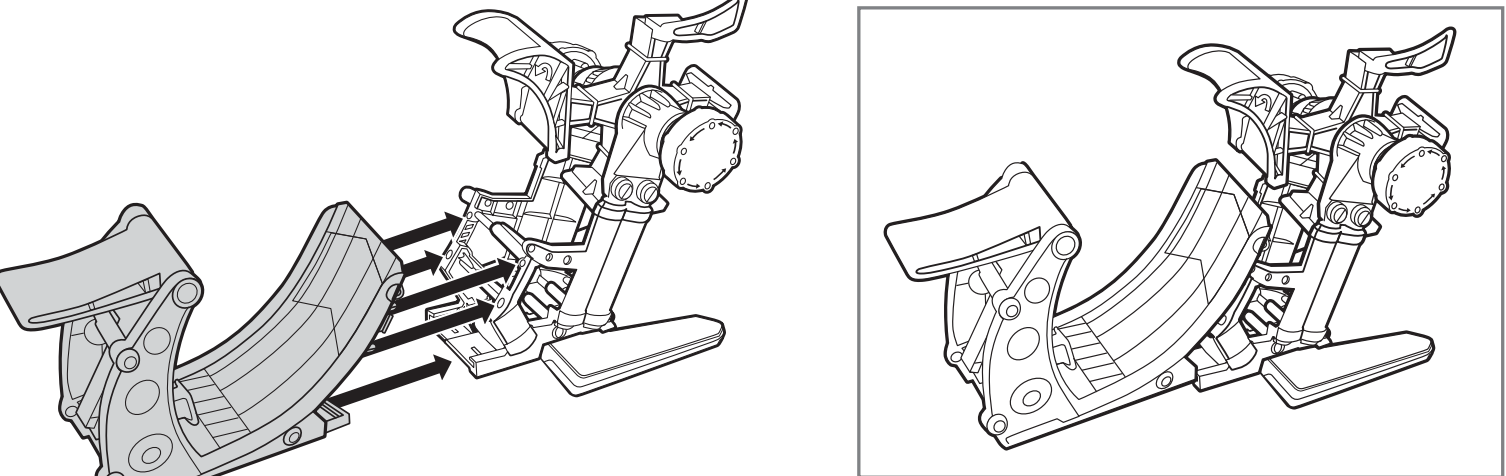

2

SETTING UP / PRÉPARATION / PREPARACIÓN / VORBEREITUNG / IN ELKAAR ZETTEN / PREPARAZIONE / PREPARAÇÃO / ПОДГОТОВКА / PRZYKOTOMANIE / PŘÍPRAVA / PŘÍPRAVA / ΕΛΟΚΕΣΖΙΤΕΣ / ΑΡΑΝΙΑΡΕΑ / ΠΡΟΕΤΟΙΜΑΣΙΑ / POSTAVLJANJE / ПОДГОТОВКА / PŘÍPRAVA / ΟΥΝΑ ΗΑΖΙΡΛΙΚ

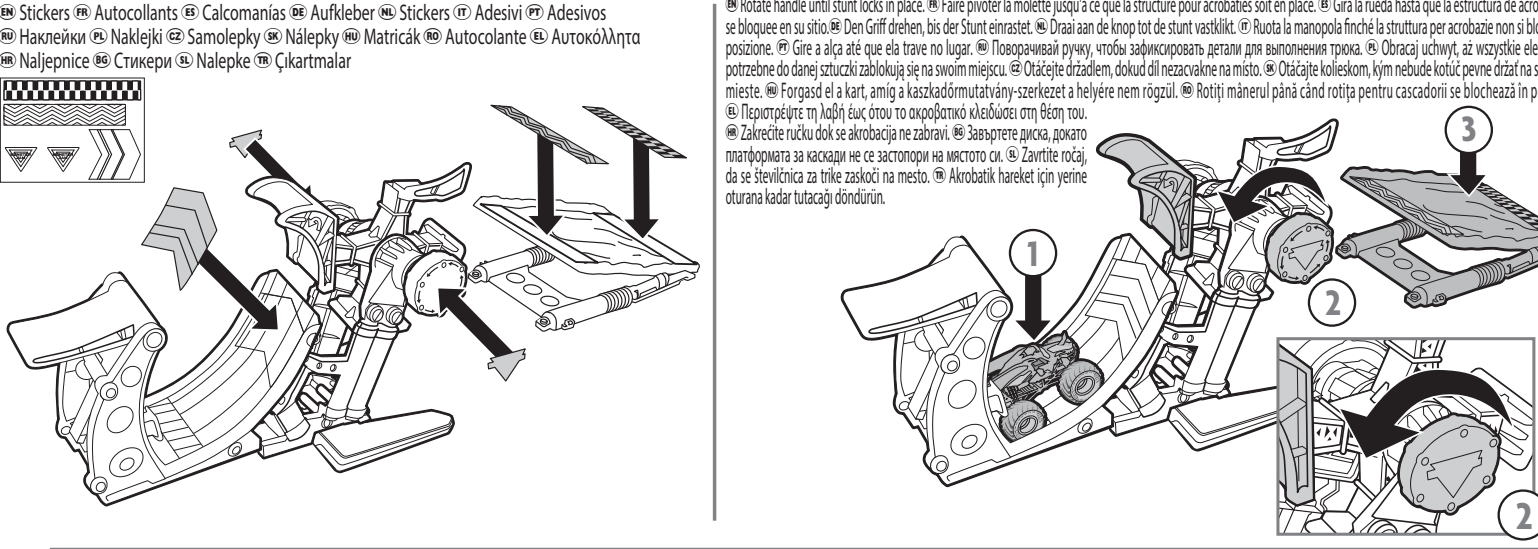

LET'S PLAY / COMMENT JOUER / CÓMO JUGAR / SPIELEN / SPELEN / COME GIOCARE / VAMOS BRINCAR / KAK IGRATI / POBAHNY SIĘ / PRŮBĚH HRV / HRA / A JÁTEK MENETE / HAI SÁ NE JUCÁM / AS PAIEOVME / ICRAMJO / DA IGRÆEM / ZACNIMO Z ICRU / HAVDI OYNAVALIM

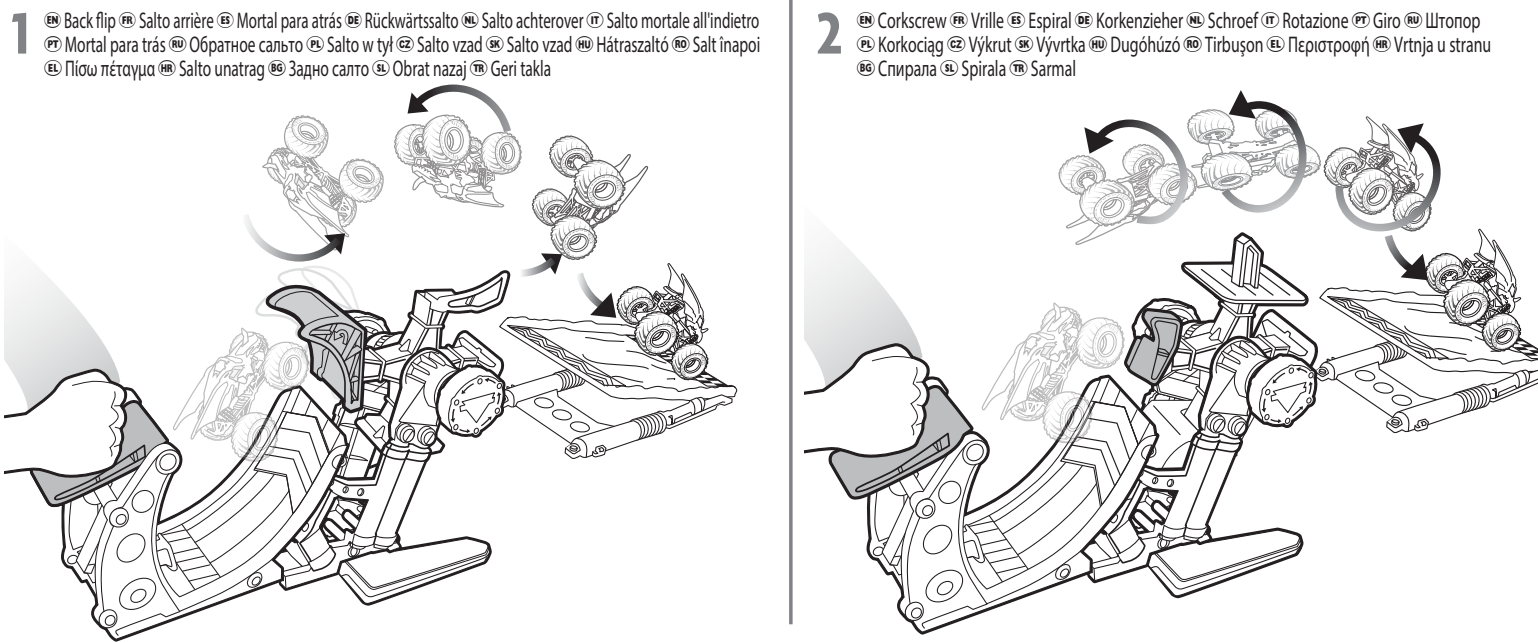

3 Ⓜ Front flip Ⓜ Salto avant Ⓜ Mortal para adelante Ⓜ Vorwärtssalto Ⓜ Salto voover Ⓜ Salto mortale in avanti
 Ⓜ Mortal para frente Ⓜ Сальто вперёд Ⓜ Salto în față Ⓜ Salto vpred Ⓜ Salto vpred Ⓜ Előreszaltó Ⓜ Salt înainte
 Ⓜ Πλου πoтayи Ⓜ Salto unatrag Ⓜ Задно сaтo Ⓜ Obrat nazaj Ⓜ Geri taktla

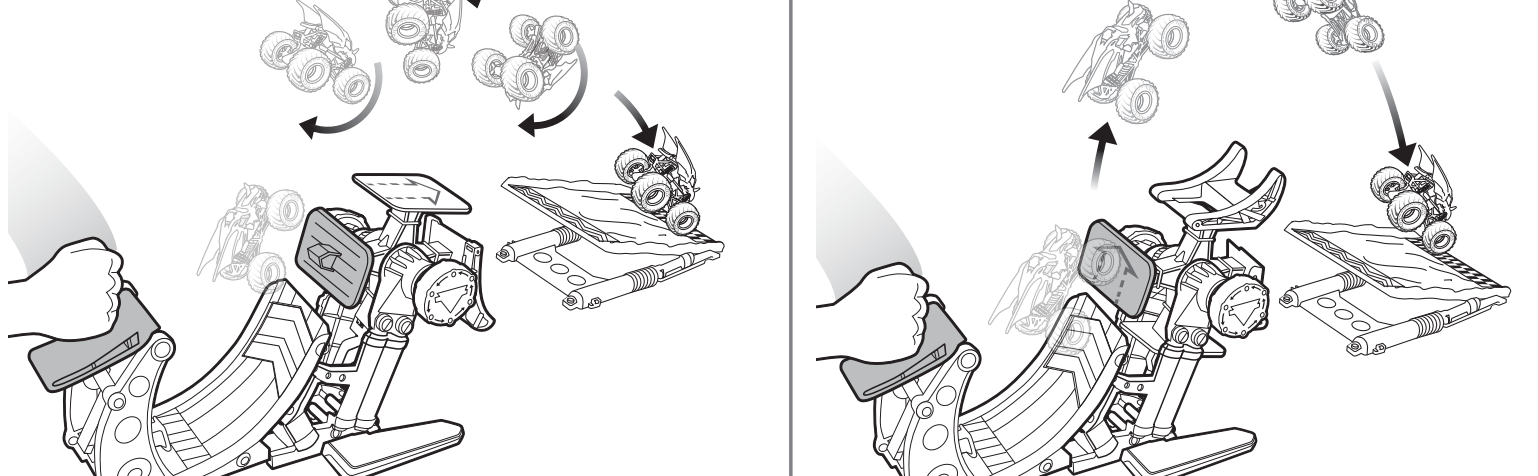

4 Ⓜ Super Jump Ⓜ Super saut Ⓜ Súper salto Ⓜ Super-Sprung Ⓜ Supersprong Ⓜ Super salto
 Ⓜ Supersalto Ⓜ Cymep-прыскoк Ⓜ Super skok Ⓜ Superstok Ⓜ Super skok Ⓜ Superugrás
 Ⓜ Super sáríturá Ⓜ Σουπερ óλυμo Ⓜ Super skok Ⓜ Cymep ckok Ⓜ Super skok Ⓜ Súper Ziplama

3