

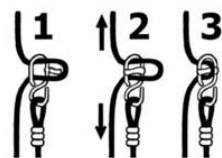

DICE Outdoor BV
Wissenstraat 3
9200 Dendermonde
Belgium

Instruction manual :

R116.xx.xx

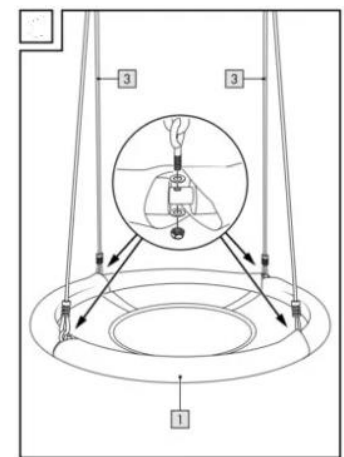
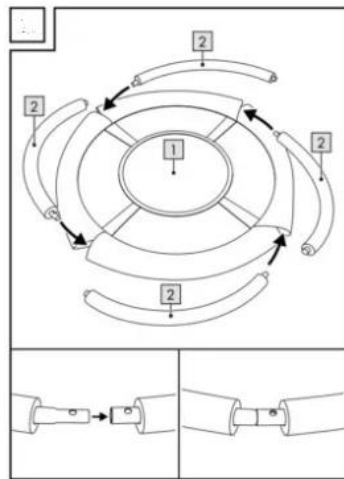

Nederlands

- A. Enkel voor huishoudelijk gebruik, dit zowel binnenshuis als buitenshuis. Enkel gebruiken onder direct toezicht van een volwassene. Niet geschikt voor kinderen onder 3 jaar.
- B. Maandelijks controleren op slijtage, beschadiging of aantasting. Schommelhaken eveneens controleren. Bij beginnende schade, slijtage of aantasting onmiddellijk vervangen.
- C. Het product is gekeurd voor personen tot 150 kgs.
- D. Hang enkel op aan een CE-gekeurd en voor dit product geschikt toestel met een daarvoor geschikte schommelhaak met scharnierend element en nylon of PP lagering.
- E. Dit product voldoet aan alle Europese veiligheidsnormen EN71.1, EN71.2, EN71.3 en EN71.8
- F. Stel de gewenste hoogte in door de touwen in te korten volgens tekening vooraan de handleiding. De onderkant van het zitje moet minimum 35 cm boven de grond hangen. De afstand tussen 2 schommelaccessoires moet minimum 45 cm zijn. De afstand tot de speeltoren of hoek moet minimum 30 cm zijn.
- G. Dit product moet steeds boven een val dempende ondergrond geplaatst worden.
- H. Hou deze tekst samen met de barcode op het product bij gedurende de hele levensduur van dit product.
- I. Garantie en aansprakelijkheid vervallen onmiddellijk bij onaangepast gebruik of bij het aanbrengen van wijzigingen aan dit product.

Montage :

1. Leg het doek open.
2. Steek de buizen met het schuim door het doek en klik in mekaar.
3. Steek de oogbout door het schroefgat en zet de moer stevig vast.

Français

- A. Uniquement pour un usage domestique, à l'intérieur comme à l'extérieur. N'utiliser que sous la surveillance directe d'un adulte. Ne convient pas aux enfants de moins de 3 ans.
- B. Vérifiez chaque mois l'absence d'usure, de dommages ou de détérioration. Vérifiez également les crochets de suspension. En cas d'endommagement, d'usure ou de détérioration, remplacez-les immédiatement.
- C. Le produit est approuvé pour les personnes pesant jusqu'à 150 kg.
- D. Ne vous suspendez qu'à un dispositif approuvé par la CE et adapté à ce produit avec un crochet pivotant approprié avec élément articulé et roulement en nylon ou PP.
- E. Ce produit est conforme à toutes les normes de sécurité européennes EN71.1, EN71.2, EN71.3 et EN71.8.
- F. Ajustez la hauteur désirée en raccourcissant les cordes selon le dessin au début du manuel. Le bas du siège doit pendre à au moins 35 cm du sol. La distance entre 2 accessoires de balançoire doit être de 45 cm minimum. La distance par rapport à la tour de jeu ou au coin doit être de 30 cm minimum.
- G. Ce produit doit toujours être placé au-dessus d'une surface amortissant les chutes.
- H. Conservez ce texte ainsi que le code-barres sur le produit pendant toute la durée de vie de ce produit.
- I. La garantie et la responsabilité expirent immédiatement en cas d'utilisation inappropriée ou si des modifications sont apportées à ce produit.

Assemblage :

1. Ouvrez le tissu.
2. Insérez les tubes avec la mousse à travers le tissu et enclenchez-les ensemble.
3. Insérez le boulon à œil dans le trou de la vis et serrez fermement l'écrou.

Deutsch

- A. Nur für den Hausgebrauch, sowohl im Innen- als auch im Außenbereich. Nur unter direkter Aufsicht von Erwachsenen verwenden. Nicht geeignet für Kinder unter 3 Jahren.
- B. Prüfen Sie monatlich auf Verschleiß, Beschädigung oder Verschlechterung. Überprüfen Sie auch die Schaukelhaken. Bei Beschädigung, Verschleiß oder Verschlechterung sofort austauschen.
- C. Das Produkt ist für Personen bis zu einem Gewicht von 150 kg zugelassen.
- D. Hängen Sie nur an einer CE-geprüften und für dieses Produkt geeigneten Vorrichtung mit einem geeigneten Schaukelhaken mit Gelenkelement und Nylon- oder PP-Lager.
- E. Dieses Produkt entspricht allen europäischen Sicherheitsnormen EN71.1, EN71.2, EN71.3 und EN71.8
- F. Stellen Sie die gewünschte Höhe ein, indem Sie die Seile entsprechend der Zeichnung auf der Vorderseite des Handbuchs kürzen. Die Unterseite des Sitzes sollte mindestens 35 cm über dem Boden hängen. Der Abstand zwischen 2 Schaukelzubehörenten sollte mindestens 45 cm betragen. Der Abstand zum Spielturm oder zur Ecke muss mindestens 30 cm betragen.
- G. Dieses Produkt sollte immer über einer sturzdämpfenden Unterlage angebracht werden.
- H. Bewahren Sie diesen Text zusammen mit dem Strichcode während der gesamten Lebensdauer des Produkts auf.
- I. Bei unsachgemäßem Gebrauch oder bei Veränderungen an diesem Produkt erlischt die Gewährleistung und Haftung sofort.

Montage :

1. Legen Sie den Stoff auf.
2. Stecken Sie die Rohre mit dem Schaumstoff durch den Stoff und schnappen Sie sie zusammen.
3. Führen Sie die Ringschraube durch das Schraubenloch und ziehen Sie die Mutter fest an.

English

- A. For domestic use only, this both indoors and outdoors. Use only under direct adult supervision. Not suitable for children under 3 years of age.
- B. Check monthly for wear, damage or deterioration. Also check swing hooks. If damage, wear or deterioration begins, replace immediately.
- C. The product is approved for persons up to 150 kgs.
- D. Only hang from a CE-approved and suitable device for this product with a suitable swing hook with hinged element and nylon or PP bearing.
- E. This product complies with all European safety standards EN71.1, EN71.2, EN71.3 and EN71.8
- F. Adjust the desired height by shortening the ropes according to the drawing at the front of the manual. The bottom of the seat should hang at least 35 cm above the ground. The distance between 2 swing accessories should be minimum 45 cm. The distance to the play tower or corner must be minimum 30 cm.
- G. This product should always be placed above a fall-damping surface.
- H. Keep this text together with the barcode on the product throughout the life of this product.
- I. Warranty and liability expire immediately in the event of inappropriate use or if modifications are made to this product.

Assembly :

1. Lay the fabric open.
2. Insert the tubes with the foam through the cloth and snap together.
3. Insert the eyebolt through the screw hole and tighten the nut firmly.

Español

- A. Sólo para uso doméstico, tanto en interiores como en exteriores. Utilizar sólo bajo la supervisión directa de un adulto. No apto para niños menores de 3 años.
- B. Compruebe mensualmente si hay desgaste, daños o deterioro. Compruebe también los ganchos de oscilación. Si se producen daños, desgaste o deterioro, sustitúyalo inmediatamente.
- C. El producto está aprobado para personas de hasta 150 kg.
- D. Cuelgue sólo de un dispositivo aprobado por la CE y adecuado para este producto con un gancho de oscilación adecuado con elemento de bisagra y cojinete de nylon o PP.
- E. Este producto cumple con todas las normas de seguridad europeas EN71.1, EN71.2, EN71.3 y EN71.8
- F. Ajuste la altura deseada acortando las cuerdas según el dibujo de la parte delantera del manual. La parte inferior del asiento debe colgar al menos 35 cm del suelo. La distancia entre 2 accesorios de columpio debe ser de 45 cm como mínimo. La distancia a la torre de juego o a la esquina debe ser como mínimo de 30 cm.
- G. Este producto debe colocarse siempre sobre una superficie de amortiguación de caídas.
- H. Conserve este texto junto con el código de barras en el producto durante toda su vida útil.
- I. La garantía y la responsabilidad expiran inmediatamente en caso de uso inadecuado o si se realizan modificaciones en este producto.

Montaje :

1. Coloque la tela abierta.
2. Introduce los tubos con la espuma a través de la tela y júntalos.
3. Introduzca el cáncamo a través del orificio del tornillo y apriete firmemente la tuerca.



DICE Outdoor BV
Wissenstraat 3
9200 Dendermonde
Belgium

Instruction manual :

R116.xx.xx

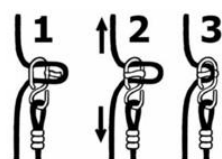
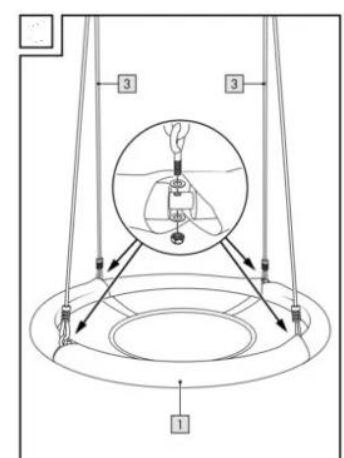
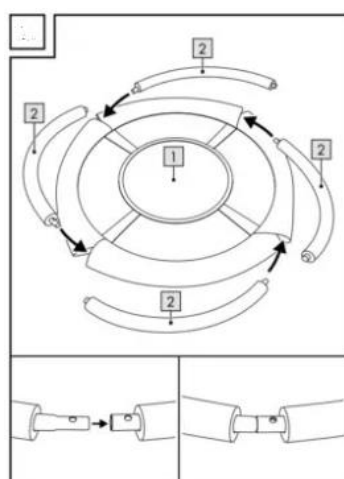

Italiano

A. Solo per uso domestico, sia all'interno che all'esterno. Utilizzare solo sotto la diretta supervisione di un adulto. Non adatto ai bambini di età inferiore ai 3 anni.

B. Controllare mensilmente l'usura, i danni o il deterioramento.

Controllare anche i ganci di oscillazione. Se si verificano danni, usura o deterioramento, sostituirli immediatamente.

C. Il prodotto è omologato per persone fino a 150 kg.

D. Appendere solo a un dispositivo approvato dalla CE e adatto a questo prodotto, con un gancio di sospensione adeguato con elemento a cerniera e cuscinetto in nylon o PP.

E. Questo prodotto è conforme a tutti gli standard di sicurezza europei EN71.1, EN71.2, EN71.3 ed EN71.8.

F. Regolare l'altezza desiderata accorciando le corde secondo il disegno riportato nella parte anteriore del manuale. Il fondo del sedile deve pendere ad almeno 35 cm da terra. La distanza tra due accessori di oscillazione deve essere di almeno 45 cm. La distanza dalla torre di gioco o dall'angolo deve essere di almeno 30 cm.

G. Questo prodotto deve essere sempre collocato sopra una superficie di smorzamento delle cadute.

H. Conservare questo testo insieme al codice a barre sul prodotto per tutta la durata di vita del prodotto stesso.

I. La garanzia e la responsabilità decadono immediatamente in caso di uso improprio o di modifiche apportate al prodotto.

Montaggio :

1. Stendere il tessuto aperto.
2. Inserire i tubi con la schiuma attraverso il pannello e farli scattare insieme.
3. Inserire il golfare attraverso il foro della vite e serrare saldamente il dado.

Dansk

A. Kun til husholdningsbrug, både indendørs og udendørs. Må kun anvendes under direkte opsyn af en voksen. Ikke egnet til børn under 3 år.

B. Kontroller hver måned for slitage, skader eller forringelser. Kontroller også svingkroge. Hvis der opstår skader, slitage eller forringelse, skal du straks udskifte den.

C. Produktet er godkendt til personer på op til 150 kg.

D. Må kun hænges op i en CE-godkendt og egnet anordning til dette produkt med en egnet svingkrog med hængslet element og nylon- eller PP-leje.

E. Dette produkt er i overensstemmelse med alle europæiske sikkerhedsstandarder EN71.1, EN71.2, EN71.3 og EN71.8.

F. Juster den ønskede højde ved at afkorte tovene i henhold til tegningen foran i manualen. Sædets bund skal hænge mindst 35 cm over jorden. Afstanden mellem 2 gyngetilbehør skal være mindst 45 cm. Afstanden til legetårnet eller hjørnet skal være mindst 30 cm.

G. Dette produkt skal altid placeres over en fald-dæmpende overflade.

H. Opbevar denne tekst sammen med strekkoden på produktet i hele produktets levetid.

I. Garantien og ansvaret bortfalder øjeblikkeligt i tilfælde af u hensigtsmæssig brug eller hvis der foretages ændringer på dette produkt.

Samling :

1. Læg stoffet åbent.
2. Sæt rørene med skummet ind gennem stoffet, og klip dem sammen.
3. Sæt øjenbolten ind gennem skruehullet, og stram møtrikken godt til.

Svenska

A. Endast för hushållsbruk, både inomhus och utomhus. Använd endast under direkt övervakning av en vuxen. Inte lämplig för barn under 3 år.

B. Kontrollera varje månad om det finns slitage, skador eller försämringar. Kontrollera även svängkrokarna. Om det uppstår skador, slitage eller försämring ska du byta ut det omedelbart.

C. Produkten är godkänd för personer upp till 150 kg.

D. Häng endast upp i en CE-godkänd och lämplig anordning för denna produkt med en lämplig svängkrok med gångjärn och nylon- eller PP-lager.

E. Denna produkt uppfyller alla europeiska säkerhetsstandarder EN71.1, EN71.2, EN71.3 och EN71.8.

F. Justera den önskade höjden genom att förkorta repen enligt ritningen längst fram i manualen. Sätets botten ska hänga minst 35 cm över marken. Avståndet mellan två gungtillbehör ska vara minst 45 cm. Avståndet till lektorn eller hörnet måste vara minst 30 cm.

G. Denna produkt ska alltid placeras ovanför en fald-dämpande yta.

H. Behåll denna text tillsammans med strekkoden på produkten under hela produktens livslängd.

I. Garantin och ansvaret upphör omedelbart vid olämplig användning eller om ändringar görs på produkten.

Församling :

1. Lagg tyget öppet.
2. Sätt in rören med skum genom tyget och knäpp ihop dem.
3. Sätt in ögonbulten genom skruvhålet och dra åt muttern ordentligt.

Suomalainen

A. Vain kotitalouskäyttöön, sekä sisällä että ulkona. Käytä vain aikuisen valvonnassa. Ei soveltu alle 3-vuotiaille lapsille.

B. Tarkista kuukausittain kulumisen, vaurioiden tai huononemisen varalta. Tarkista myös keinukoukut. Jos vaurio, kuluminen tai heikkeneminen alkaa, vaihda se välittömästi.

C. Tuote on hyväksytty enintään 150 kg painaville henkilöille.

D. Ripusta vain CE-hyväksytystä ja tälle tuotteelle sopivasta laitteesta, jossa on saranoidulla elementillä ja nailon- tai PP-laakerilla varustettu sopiva kiintokoukku.

E. Tämä tuote on kaikkien eurooppalaisten turvallisuusstandardien EN71.1, EN71.2, EN71.3 ja EN71.8 mukainen.

F. Säädä haluttu korkeus lyhentämällä köysiä käyttöohjeen etuosassa olevan piirroksen mukaisesti. Istuimen alaosan on oltava vähintään 35 cm maanpinnan yläpuolella. Kahden keinutarvikkeen välisen etäisyyden on oltava vähintään 45 cm. Etäisyyden leikkitorniin tai nurkkaan on oltava vähintään 30 cm.

G. Tämä tuote on aina sijoitettava putoamista vaimentavan pinnan yläpuolelle.

H. Säilytä tämä teksti yhdessä tuotteessa olevan viivakoodin kanssa koko tuotteen käyttöiän ajan.

I. Takuu ja vastuu raukeavat välittömästi, jos tuotetta käytetään epäasianmukaisesti tai jos siihen tehdään muutoksia.

Kokoonpano :

1. Aseta kangas auki.
2. Työnnä vaahtomuoviputket kankaan läpi ja napsauta ne yhteen.
3. Työnnä silmäpultti ruuvin reiän läpi ja kiristä mutteri tiukasti.

Norsk

A. Kun til husholdningsbruk, både innendørs og utendørs. Bruk kun under direkte tilsyn av en voksen. Ikke egnet for barn under 3 år.

B. Sjekk månedlig for slitasje, skade eller forringelse. Sjekk også svingkroger. Skift umiddelbart hvis det oppstår skade, slitasje eller forringelse.

C. Produktet er godkjent for personer opp til 150 kg.

D. Heng kun fra en CE-godkjent enhet som er egnet for dette produktet med en passende svingkrok med hengslet element og nylon- eller PP-lager.

E. Dette produktet samsvarer med alle europeiske sikkerhetsstandarder EN71.1, EN71.2, EN71.3 og EN71.8.

F. Still inn ønsket høyde ved å forkorte tauene i henhold til tegningen foran i manualen. Bunnen av setet skal henge minst 35 cm over bakken. Avstanden mellom 2 husketilbehør må være minst 45 cm. Avstanden til leketårnet eller hjørnet skal være minst 30 cm.

G. Dette produktet må alltid plasseres over en fald-dempende overflate.

H. Oppbevar denne teksten sammen med strekkoden på produktet gjennom hele produktets levetid.

I. Garanti og ansvar utløper umiddelbart i tilfelle feil bruk eller modifikasjoner av dette produktet.

Redigere :

1. Åpne lerretet.
2. Før rørene med skum gjennom duken og klikk sammen.
3. Sett øyebolten gjennom skruehullet og stram mutteren godt.