

# Audi TTS Roadster

## Gebruiksaanwijzing kinderauto

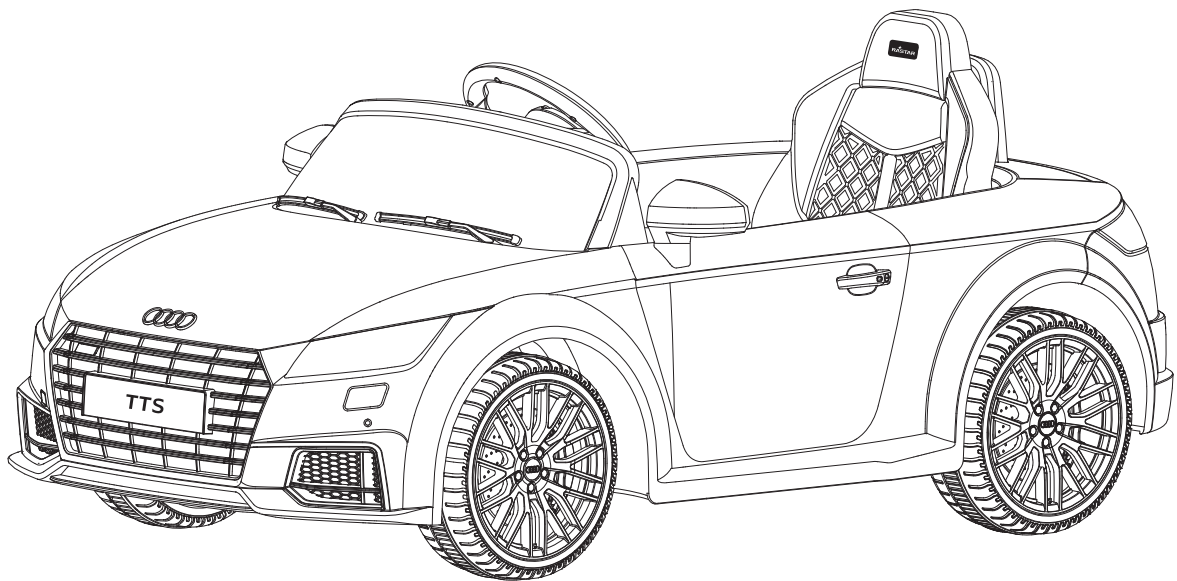

Deze verpakking bevat belangrijke informatie: houd ze bij voor latere raadpleging.

Frequentie: 2,4 GHz

Frequentiebanden: 2410 MHz-2474 MHz

Maximaal zendvermogen (EIRP): maximaal 10 mW.



## **WAARSCHUWING:**

VERSTIKKINGSGEVAAR - Bevat kleine onderdelen.

Niet geschikt voor kinderen jonger dan 3 jaar.

Niet op de openbare weg te gebruiken. Dit speelgoed produceert lichtflitsen die een epileptische aanval kunnen uitlokken bij mensen die er gevoelig voor zijn. Het speelgoed moet op een effen ondergrond worden gebruikt. Rijd er niet mee op de openbare weg, straten, hellingen, bij zwembaden of op andere gevaarlijke plaatsen, want dit kan tot verkeersongevallen of verdrinking leiden.

# INHOUD

OVER HET "RASTAR BABY"-PRODUCT	01
KENMERKEN	02
ONDERDELEN	03
HET SPEELGOED MONTEREN	04
BATTERIJ VAN AFSTANDSBEDIENING EN STUUR VERVANGEN	06
NORMALE WERKING	07
BEWARING EN ONDERHOUD BATTERIJ	07
STROOMBEGRENZER	08
FUNCTIES	08
WAARSCHUWINGEN	10
REINIGING EN ONDERHOUD	11
STORINGEN EN HOE ZE KUNNEN WORDEN VERHOLPEN	11
ELEKTRISCH SCHEMA KINDERAUTO	12

## OVER HET 'RASTAR BABY'-PRODUCT

Bedankt dat u voor onze producten heeft gekozen. Gebruiksvriendelijk en veilig radiogestuurd speelgoed maken, is onze passie. Zo willen we uw kinderen een fijne kindertijd bieden.



Het is erg belangrijk dat u deze handleiding aandachtig leest vóór gebruik. Deze handleiding beschrijft niet alleen hoe u de kinderauto in elkaar steekt en correct gebruikt, maar leert u ook hoe u lichamelijk letsel of schade aan het product door verkeerd gebruik kan vermijden.



De uiteindelijke interpretatie van alle afbeeldingen en beschrijvingen in deze handleiding is voorbehouden aan RASTAR GROUP. De handleiding kan zonder afzonderlijke kennisgeving worden gewijzigd. Neem contact op met uw lokale verdeler of wend u rechtstreeks tot ons als u vragen heeft.



Dit product kan zowel in batterijmodus als met de afstandsbediening worden gebruikt. Functies omvatten vooruit, achteruit, links en rechts rijden, en de auto is uitgerust met functies zoals koplampen en een ingebouwde muzikspeler.

Nr.	Type	Opmerking
82500	Audi TTS Roadster	Zowel radio- als batterijgestuurd

## KENMERKEN

Afmetingen	121.1 x 65.5 x 54.2 cm
Voor kinderen	tussen 37 maanden - 96 maanden
Max. toegelaten gewicht	30kg
Nettogewicht	15.1kg
Vermogen	Oplaadbaar
Snelheid	D1 (2-3) km/u D2 (3-4) km/u
Batterij	6V 7 Ah lood/zuur
Voeding	Input:AC100-240V 50/60Hz   Output:DC7,5V 800mA
Laadduur	(10-15) u/keer / Kan langer dan 60 min. worden gebruikt
Opladcycli	Meer dan 300
Geschikt voor temperaturen	van 5 tot 35 °C
Motorvermogen	DC 6 V 25 W

## ONDERDELEN

Lees dit aandachtig vóór montage

Nr.	Beschrijving	Aantal	Nr.	Beschrijving	Aantal
1	Stuur	1	11	Zeskantmoer	1
2	Voorruit	1	12	Lader	1
3	Hoofdsteun	1	13	Afstandsbediening	2
4	Zitje	1	14	Smeermiddel	1
5	Schroef	5	15	Koetswerk	4
6	Beveiliging	1	16	Zijspiegel	2
7	Accubatterij	1	17	Wiel	1
8	Batterijklem	1	18	Wielkern (reserve)	1
9	Batterijdeksel	1	19	Handleiding	1
10	Schroefpin	1	20		

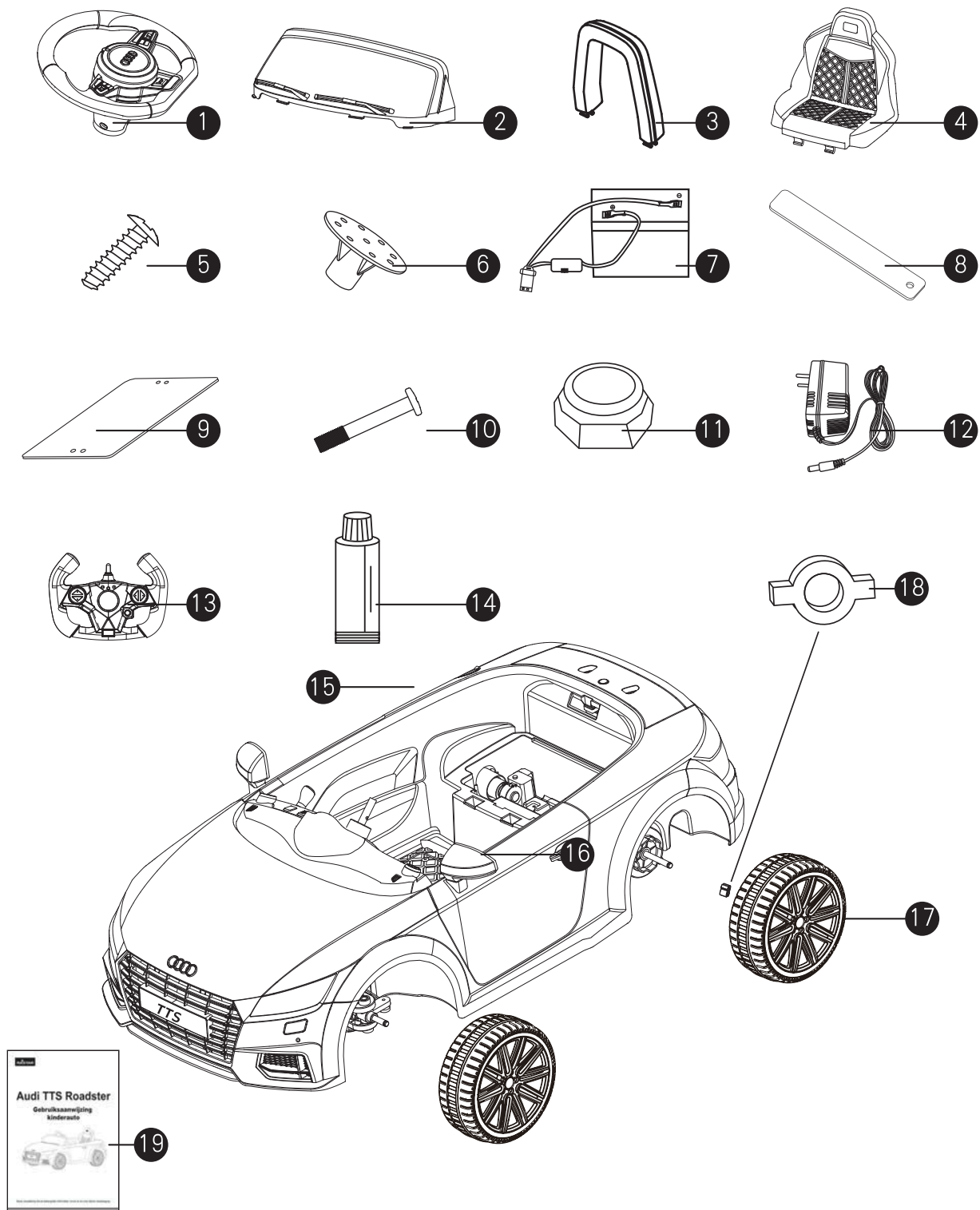

Het nummer van alle wisselstukken wordt hieronder aangeduid met "(NR.)".



Als het aantal en de vorm van bepaalde onderdelen in deze handleiding verschillen van de producten die u gekocht heeft, kan dit zijn omdat bepaalde onderdelen van de auto al zijn geïnstalleerd of omdat we de montageschappen en het aantal onderdelen hebben beperkt om de installatie makkelijker te maken. Controleer dit altijd.

# HET SPEELGOED MONTEREN

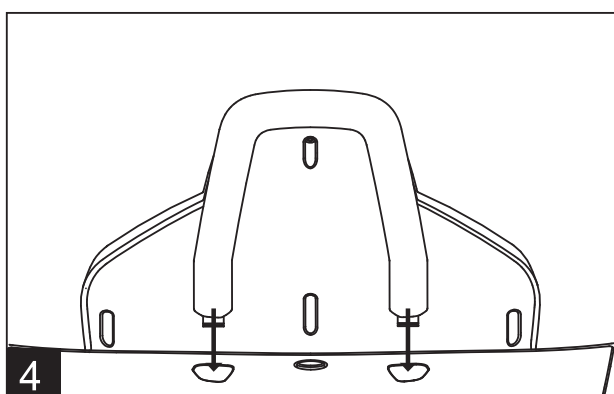
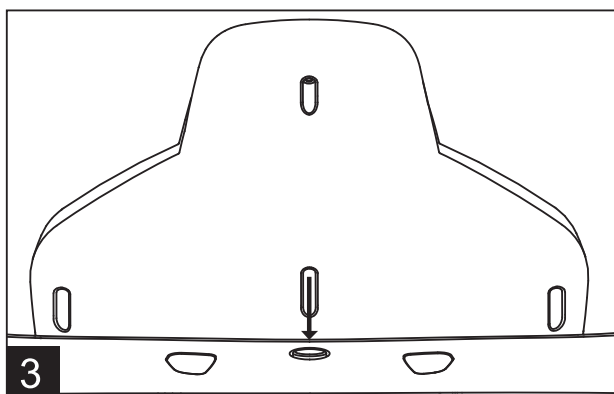
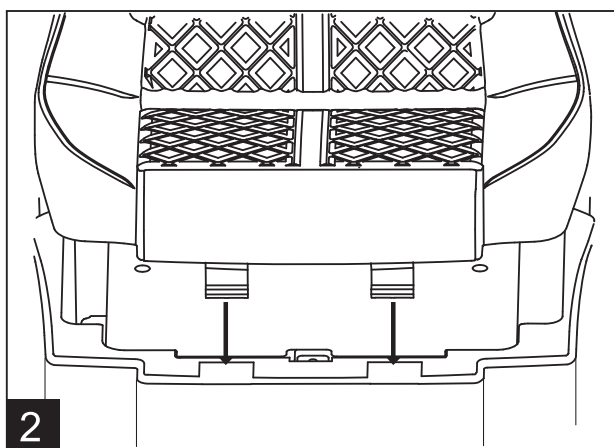
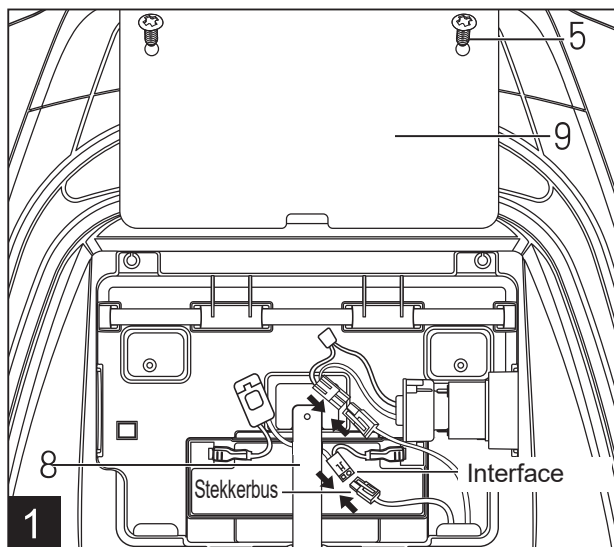

## 1. De batterij en de voedingseenheid plaatsen

- Plaats de accubatterij in het batterijvak. Steek de interface in de stekkerbus, sluit de rode resp. zwarte klem aan op de anode resp. kathode van de batterij. (Opgelet: zorg ervoor dat ze correct zijn aangesloten, rood op rood, zwart op zwart, anders ontstaat er kortsluiting.)

- Plaats de batterijklem (8) op de daarvoor voorziene plaats en bevestig deze met 2 schroeven (5).

- Plaats het batterijdeksel (9) op de daarvoor voorziene plaats en bevestig deze met 2 schroeven (5).

- ◆ De accubatterij en voeding vervangen of verwijderen. Draai de 2 schroeven (5) uit het batterijdeksel (9).

Trek de interface uit de stekkerbus en draai de 2 schroeven (5) op de batterijklem (8) los. Nu kunt u de accubatterij eruit halen.

## 2. Het zitje installeren

- Plaats het zitje (4) in de voorziene positie, bevestig met de bevestigingspunten vooraan het zitje in de groeven van de carrosserie.

- Druk de knop achter het zitje in en leg het zitje neer. Laat vervolgens de knop los. Het zitje is nu vergrendeld. Duw op de knop en til de stoel op om het zitje te ontgrendelen.

**Belangrijk:** Dit zitje is uitgerust met een veiligheidsgordel. Die is louter decoratief om het bewustzijn van kinderen op het vlak van veiligheid te ontwikkelen. De veiligheidsgordel biedt geen echte bescherming.

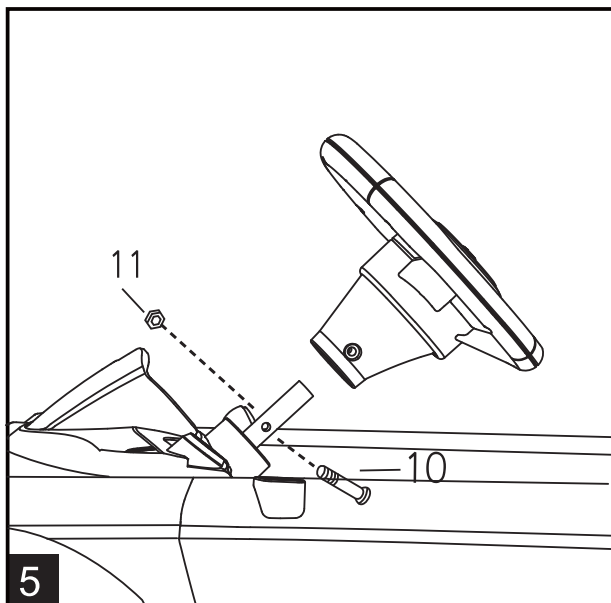

### 3. Het stuur plaatsen

- Verwijder de bescherming (6) bovenaan de assen. Die is niet-functioneel, maar biedt enkel bescherming tijdens het transport. Gooi de bescherming bij het juiste afval.
- Installeer het stuur (1) op de voorziene plaats en maak het stuur met behulp van schroef (10) en zeskantmoer (11) stevig vast nadat u hebt gecontroleerd of het op de juiste plaats zit. Zie afbeelding 5.

### 4. De voorruit plaatsen

- Plaats de voorruit (2) op de ervoor voorziene plaats en bevestig deze.
- Duw de voorruit naar voren en naar beneden om deze te vergrendelen. Om de voorruit te demonteren, gaat u omgekeerd te werk. Zie afbeelding 6. Plaats de zijspiegel (16) op de ervoor voorziene plaats en bevestig deze.

### 5. Montage voltooid

### 6. Schematische voorstelling van de montage en demontage

- Afbeelding 7 is een schematische weergave van de montage, demontage en het onderhoud. Denk er wel aan om de onderdelen in de juiste volgorde te installeren en voer het afval op een verantwoorde manier af.

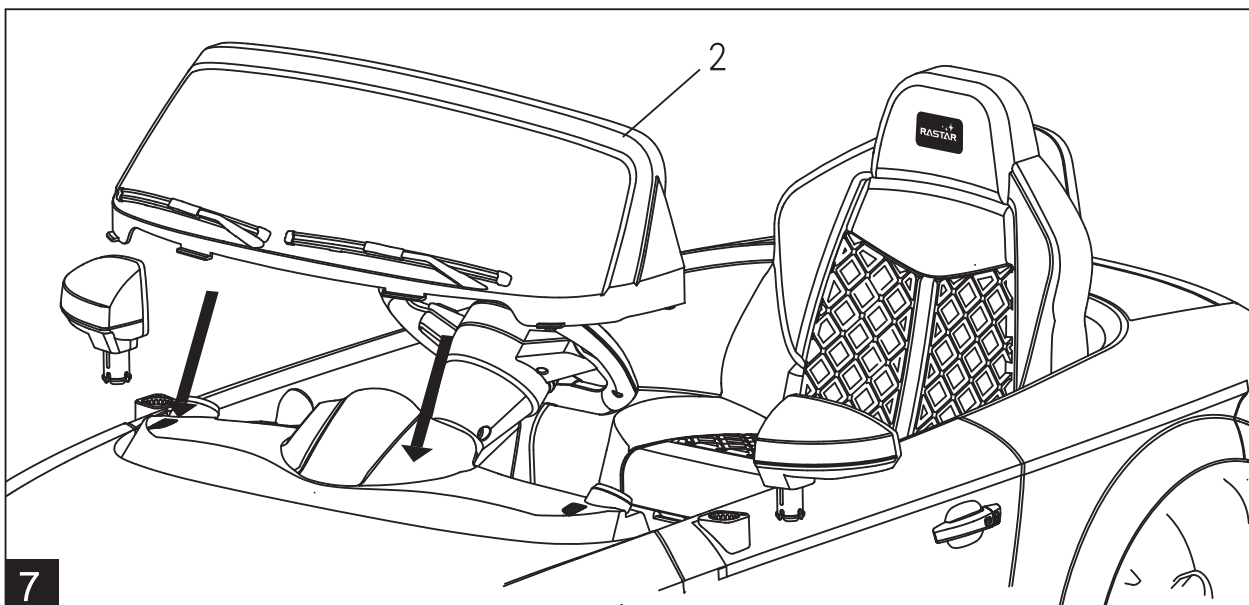
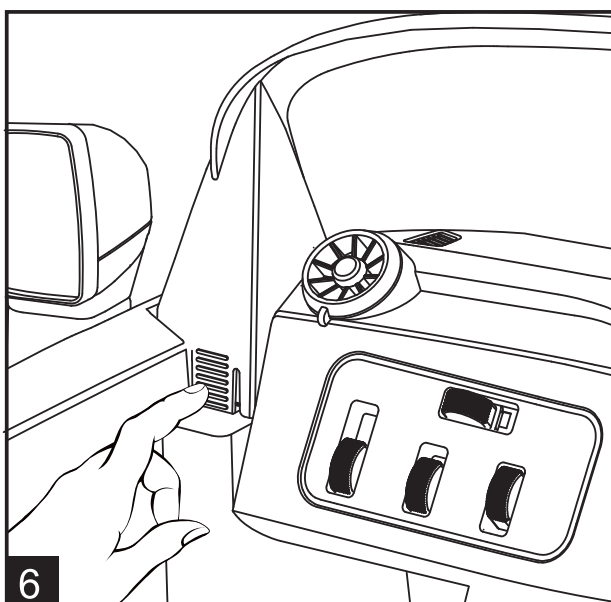

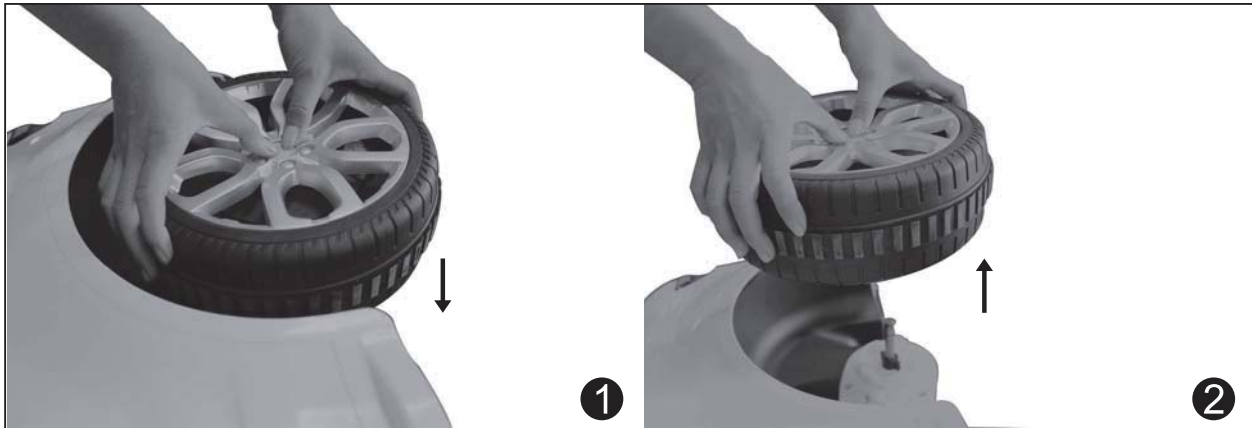

De wielen monteren: Schuif het wiel in de ijzeren schacht tot je een "klik" hoort en je het er niet meer terug uit kan trekken. Dit toont aan dat de wielen goed geïnstalleerd zijn. Als je het wiel wil demonteren, dan moet je op de wielpop drukken om het wiel te verwijderen.

8

## Batterij van afstandsbediening en stuur vervangen

### 1. Batterij van afstandsbediening vervangen

- Open het deksel en plaats 1 x 9V batterij in de afstandsbediening. Houd daarbij rekening met de aangeduide polariteit. Sluit het deksel en draai aan de knop om het batterijdeksel te vergrendelen.

### 2. Batterij van stuur vervangen

- Verwijder het batterijdeksel in de richting van de pijl op de afbeelding.
- Plaats 2 "AA"-batterijen van 1,5 V in het stuurwiel en sluit het batterijvak opnieuw.

### 3. Opgelet bij het vervangen van de batterijen

- Niet-herlaadbare batterijen nooit herladen.
- Haal herlaadbare batterijen vóór het herladen uit het speelgoed.
- Gebruik nooit verschillende batterijen of nieuwe en oude batterijen door elkaar.
- Plaats de batterijen in de juiste richting in het batterijvak (+ en -).
- Haal lege batterijen altijd uit het speelgoed.
- Veroorzaak geen kortsluiting tussen de voedingspinnen.
- Gebruik enkel batterijen van hetzelfde of een gelijkwaardig type.
- Batterijen mogen enkel onder het toezicht van een volwassene door een kind worden vervangen. Verwissel nooit de polariteit van de batterijen. Er mag geen kortsluiting ontstaan met de elektrische bron.

- Als u het artikel voor geruime tijd opbergt, verwijder dan de batterijen om lekken of corrosie te voorkomen.
- Neem de batterijen uit het toestel als het uitgeschakeld is.
- De afstandsbediening mag enkel door volwassenen. Houd een veilige afstand, nl. 10 m.

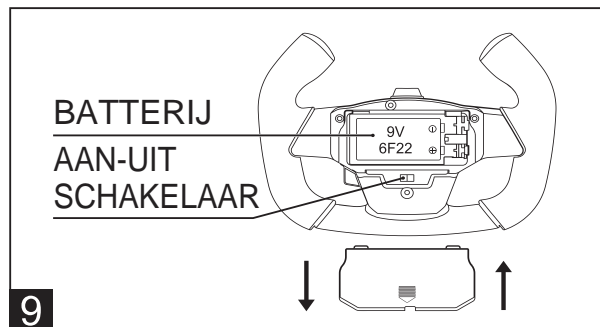

9

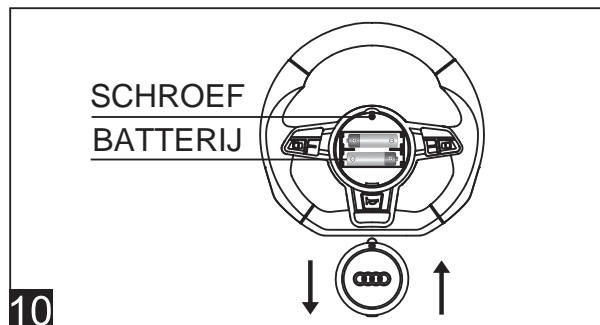

10



## NORMALE WERKING

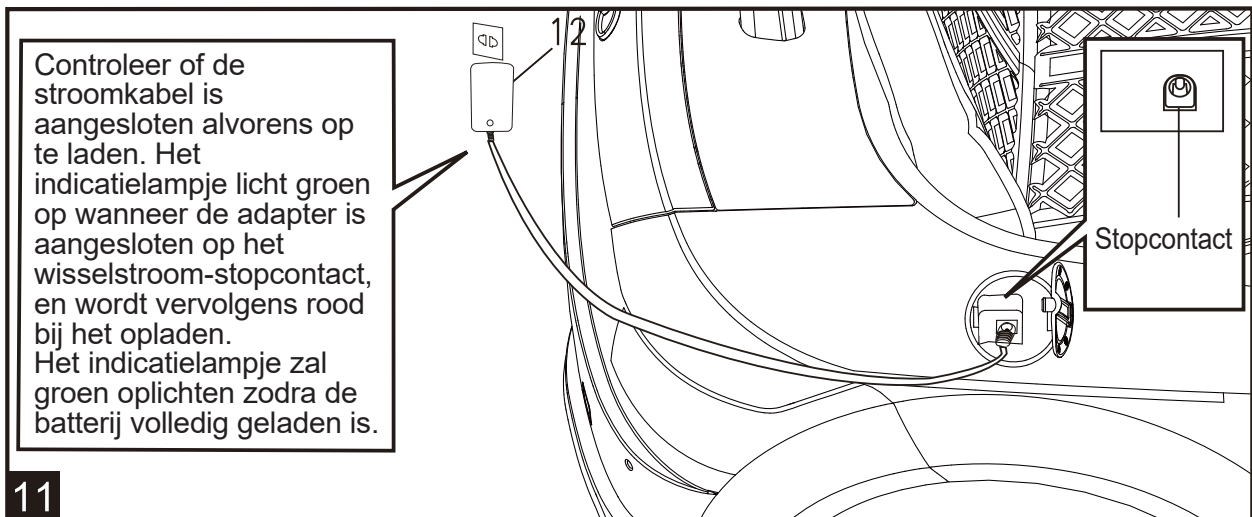

- De laadingang vindt u onder de tankdop. Open de tankdop en steek de stekker van de lader erin, sluit vervolgens de lader aan op een stroombron.
- Om 1 uur te kunnen rijden, moet de kinderauto 10 tot 15 uur opladen. Laad de auto nooit langer dan 24 uur na elkaar op.
- Zowel de lader als de accubatterijen zullen lichtjes warm worden tijdens het opladen.
- Gebruik geen defecte adapter of accubatterij. Laat ze eerst repareren voor u ze opnieuw gebruikt.
- Deze gebruiksaanwijzing bevat belangrijke informatie: houd ze bij voor latere raadpleging.
- De lader en accubatterijen zijn geen speelgoed.
- Controleer regelmatig de accubatterij, let daarbij vooral op de adapter, kabels en stekkers.
- Schakel de kinderauto uit wanneer die niet wordt gebruikt. Laat de batterijen volledig opladen wanneer u de kinderauto langere tijd niet meer heeft gebruikt.
- Gebruik ALLEEN de lader die door Rastar of Rastar Baby werd meegeleverd.

## BEWARING EN ONDERHOUD BATTERIJ

- Laad de batterij 20 tot 24 uur op voor het eerste gebruik.
- Gebruik de juiste adapter om de accubatterij te laden, om schade aan de kinderauto te vermijden.
- Laad de kinderauto op wanneer u merkt dat de snelheid trager is dan normaal, anders neemt de levensduur van de accubatterij af.
- Laad de batterij volledig op vóór u de kinderauto wegbergt, en vergeet ook niet de batterij om de 30 dagen opnieuw te laden. Zo blijft de batterij normaal werken en vermijdt u dat ze niet meer kan worden opgeladen.
- Gebruik, om veiligheidsredenen, ALLEEN de door Rastar of Rastar Baby meegeleverde batterij. Die batterij is beveiligd zodat de polariteit niet kan worden omgewisseld.

## STROOMBEGRENZER

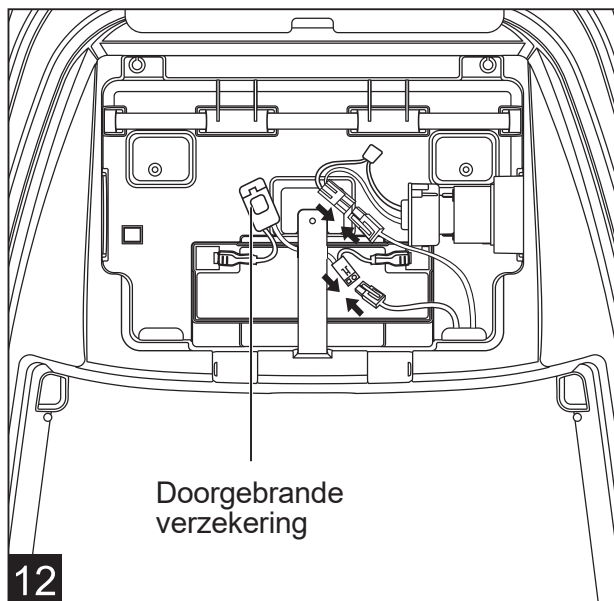

- De stroombegrenzer bevindt zich onder het zitje.
- Het moederbord is uitgerust met een automatische zekering. Als de motor defect is door overbelasting of onjuist gebruik, zal de zekering automatisch de stroom afsluiten. Om het toestel te resetten, schakelt u de hoofdschakelaar uit en wacht u 30 seconden. De zekering zal automatisch resetten.
- De voeding is voorzien van een smeltzekering. Bij kortsluiting zal deze doorbranden. Vervang dan reservezekering zodra de storing in het circuit is verholpen.

## FUNCTIES

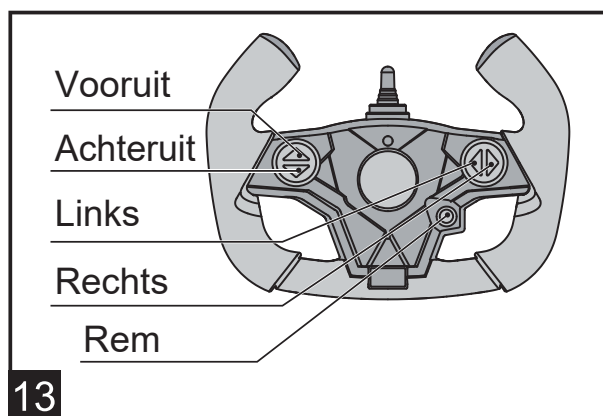

### 1. Afstandsbediening

- Het bereik van de afstandsbediening is ongeveer 20-30 meter. Als deze niet correct werkt binnen dit zendbereik, controleer dan de batterij.
- Plaats de batterijen in de afstandsbediening. Wanneer het indicatielampje begint te knipperen, is de afstandsbediening klaar om te koppelen. Schakel de kinderauto in. Als het verklikkerlampje uitschakelt, is de verbinding tot stand gebracht.

Opmerking: om de motor te beschermen, wordt de stroom van de links/rechts-knop op de afstandsbediening uitgeschakeld als u deze langer dan 2 seconden indrukt. Om continu te draaien, moet u dus herhaaldelijk op de links/rechts-knop drukken.

**WAARSCHUWING:** De afstandsbediening is geen speelgoed. Ze mag enkel door een volwassene worden gebruikt, niet door een kind. Toezicht door een volwassene is altijd vereist. Het bereik kan sterk worden beïnvloed door het weer, de batterij en andere factoren.

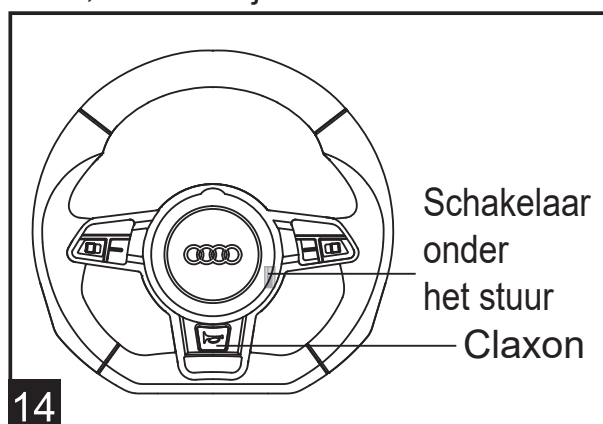

### 2. Stuur

- Schakelaar: schakelaar om claxon te bedienen
- Claxon: druk hier om de claxon te activeren

### WAARSCHUWING!

BRANDGEVAAR. Niet overbruggen. Enkel vervangen door 32 V 20 A.

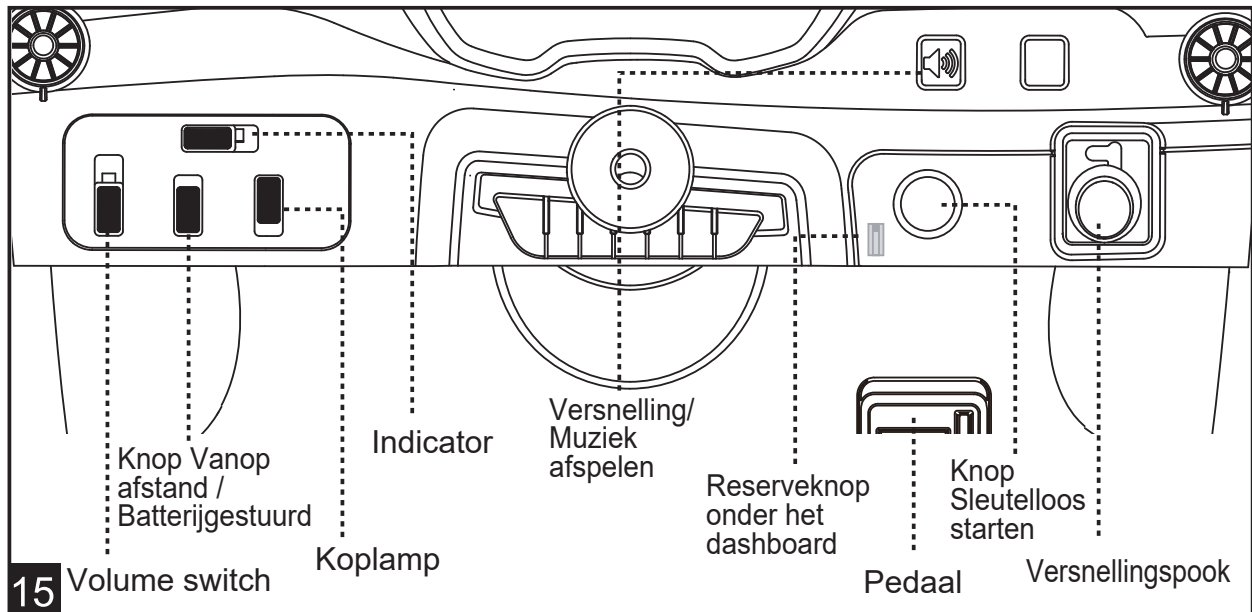

## AAN DE SLAG

Druk op de startknop om het voertuig te starten.

Snel vooruitrijden: zet de versnellingspook in D2 en duw de pedaalschakelaar in, de kinderauto zal tegen hoge snelheid vooruitrijden.

Traag vooruitrijden: zet de versnellingspook in D1 en duw de pedaalschakelaar in, de kinderauto zal tegen lage snelheid vooruitrijden.

Stoppen: zet de versnellingspook in STOP, de kinderauto zal stoppen.

Achteruit: zet de versnellingspook op R en duw op de pedaal, de kinderauto zal achteruitrijden.

Links: draai het stuur naar links terwijl de kinderauto vooruitrijdt.

Rechts: draai het stuur naar rechts terwijl de kinderauto vooruitrijdt.

Er zit een reserveschakelaar onder het dashboard. Deze schakelaar werkt zoals sleutelloos starten. Zet deze naar omhoog om uit te schakelen en naar beneden om te activeren. Weet dat als de knop sleutelloos starten of de reserveschakelaar actief is, de auto functioneel is. Enkel als beide schakelaars uitstaan, kan de functionaliteit van de auto worden uitgeschakeld.

Schakelaar afstandsbediening/batterij

De pedaalschakelaar en versnellingspook werken niet wanneer u overschakelt naar de besturing met afstandsbediening. Om te vermijden dat het kind schrikt wanneer de modelauto vooruit/achteruit begint te rijden, is de afstandsbediening voorzien van een startfunctie tegen lage snelheid.

# WAARSCHUWINGEN

**Lees deze instructies aandachtig: ze bevatten belangrijke informatie.**

- Dit speelgoed bevat batterijen die niet kunnen worden vervangen.
- Het speelgoed moet door een volwassene in elkaar worden gezet.
- Kinderen mogen het speelgoed niet opladen. Dit moet door een volwassene gebeuren.
- Kinderen mogen enkel met de kinderauto spelen onder toezicht van een volwassene.
- Dit product moet door een volwassene worden gemonteerd om zeker te zijn dat de kinderauto correct is gemonteerd.
- Het is verboden om met de kinderauto te rijden op de openbare weg, hellingen, in de buurt van zwembaden, of in andere gevaarlijke gebieden.
- Waarschuwing: draag altijd een beschermende uitrusting. Nooit in het verkeer gebruiken.
- De kinderauto mag niet te zwaar worden geladen. Maximum toegelaten gewicht = 30 kg.
- De kinderauto is geschikt voor kinderen tussen 37 maanden - 96 maanden.
- Bepaalde accessoires van de kinderauto kunnen bij onjuist gebruik beschadigd raken.
- Schakel tijdens het rijden niet bruske over van vooruitrijden naar achteruitrijden. Kan enkel worden gebruikt als de kinderauto tot stilstand is gekomen.
- Veeg de kinderauto schoon met een doek. Spoel hem niet met water bij schade.
- De lader wordt niet als speelgoed beschouwd. Gelieve deze weg te leggen na het laden.
- Dit product is gemaakt van plastic. Houd het uit de buurt van een open vlam.
- Bij het herstarten van de motor kunnen zich vonken vormen. Het is verboden om in een brandbare of explosieve omgeving te rijden, zoals een tankstation.
- Laat kinderen de wielen niet aanraken, zodat hun handjes niet geklemd of verpletterd raken. Houd andere kinderen uit de buurt tijdens het rijden.
- De kinderauto rijdt het best op een vlakke ondergrond. Rijd niet op zand of andere oneffen ondergronden.
- De verpakking van de modelauto is geen speelgoed voor kinderen.
- Volwassenen moeten deze handleiding aandachtig lezen en de juiste richtlijnen geven aan de kinderen vóór ze beginnen te spelen.
- De veiligheidsgordel is louter decoratief om de veiligheidszin van kinderen te ontwikkelen. Hij biedt geen enkele eigenlijke bescherming.
- Leer kinderen het speelgoed correct te gebruiken, leer hen hoe een rem werkt, hoe ze met het pedaal de wagen starten, hoe ze de auto moeten besturen bij hindernissen en hoe ze de auto tot stilstand moeten brengen.
- Het is aangeraden om geschikte beschermingsmiddelen te dragen (zoals een helm, handschoenen, kniebeschermers, elleboogbeschermers, enz.).
- Speel niet met de kinderauto als die defect is. Laat hem eerst herstellen.
- Steek de antenne en de kabel nooit in een stopcontact.
- De bijgeleverde batterijlader moet regelmatig onderzocht worden op schade aan de stroomkabel, stekker, behuizing of andere onderdelen. Bij schade mag het speelgoed niet worden gebruikt tot het probleem is verholpen.



## **WAARSCHUWING!**

U kunt tijdens het vervangen van de batterij schade, lekkage en andere gevaarlijke verschijnselen opmerken. Let op het volgende:

- De batterij mag alleen door een volwassene worden vervangen.
- Let bij het plaatsen van de batterijen op de correcte polariteit.
- De accubatterij kan uit de modelauto worden gehaald en opgeladen, maar mag NIET worden verwarmd of verbrand.
- Niet-herlaadbare batterijen mogen niet worden opgeladen. Oplaadbare batterijen mogen enkel onder toezicht van volwassenen worden herladen. Oplaadbare batterijen moeten uit de auto worden gehaald voor het herladen.
- Wanneer batterijen bijna leeg zijn, zal het bereik van de afstandsbediening korter zijn. Vervang in dat geval de batterijen.
- Verwijder de batterijen uit de modelauto wanneer die langere tijd niet wordt gebruikt om lekkage te vermijden. Verwijder de batterijen wanneer ze leeg zijn.
- Veroorzaak geen kortsluiting tussen de voedingspinnen.
- Deze modelauto is niet geschikt voor kinderen beneden de 36 maanden, omdat ze onderdelen bevat die los kunnen komen tijdens het gebruik.
- De afstandsbediening mag enkel door een volwassene worden gebruikt.

## **REINIGING EN ONDERHOUD**

- Als de auto beschadigd is, speel er dan niet mee tot alles hersteld is.
- Controleer en onderhoud de auto regelmatig voor de veiligheid van uw kind.
- Controleer regelmatig of er geen schroeven los zitten en er geen onderdelen beschadigd zijn.
- Controleer alle onderdelen zorgvuldig vóór u de auto monteert en gebruikt.
- Om onnodige schade te vermijden, is het raadzaam deze handleiding grondig te lezen vóór u de auto monteert en demonteert.

# STORINGEN EN HOE ZE TE VERHELLEN

Storing	Analyse	Oplossing
De auto rijdt niet	<ul style="list-style-type: none"> <li>•Connectoren van accubatterij zijn niet goed aangesloten</li> <li>•De versnellingspook staat in verkeerde stand</li> <li>•De auto is overbelast</li> <li>•Het moederbord is beschadigd</li> </ul>	<ul style="list-style-type: none"> <li>•Opnieuw aansluiten</li> <li>•Versnellingspook moet in vooruit of achteruit staan</li> <li>•Houd het laadgewicht onder de 30 kg.</li> <li>•Wend u tot de dienst na verkoop voor hulp</li> </ul>
De auto rijdt traag	<ul style="list-style-type: none"> <li>•De accubatterij bijna leeg</li> <li>•De ondergrond is oneffen</li> </ul>	<ul style="list-style-type: none"> <li>•Laad de batterij volledig op</li> <li>•Kies een effen ondergrond</li> </ul>
Batterij kan niet worden geladen	<ul style="list-style-type: none"> <li>•Connectoren van batterij zijn niet goed aangesloten</li> <li>•De lader wordt niet opgeladen met stroom.</li> <li>•De lader is kapot</li> </ul>	<ul style="list-style-type: none"> <li>•Sluit ze opnieuw aan</li> <li>•Sluit lader opnieuw aan</li> <li>•Vervang de lader</li> </ul>
Auto kan niet stoppen	<ul style="list-style-type: none"> <li>•De auto is beschadigd</li> </ul>	<ul style="list-style-type: none"> <li>•Wend u tot de dienst na verkoop voor hulp</li> </ul>
Het bereik is kort	<ul style="list-style-type: none"> <li>•Batterij niet voldoende geladen</li> <li>•Batterij aan vervanging toe</li> </ul>	<ul style="list-style-type: none"> <li>•Herlaad de batterij</li> <li>•Vervang de batterij</li> </ul>
Zwak geluid en verhitting bij laden van batterij	<ul style="list-style-type: none"> <li>•Chemische reactie</li> </ul>	<ul style="list-style-type: none"> <li>•Normale reactie</li> </ul>
Versnellingsbak maakt veel lawaai	<ul style="list-style-type: none"> <li>•De versnellingsbak is kapot.</li> </ul>	<ul style="list-style-type: none"> <li>•Wend u tot de dienst na verkoop voor hulp</li> </ul>
Het stroomlampje brandt niet	<ul style="list-style-type: none"> <li>•De stroomschakelaar is uitgeschakeld</li> <li>•De batterij is leeg</li> </ul>	<ul style="list-style-type: none"> <li>•Schakel de stroomschakelaar in</li> <li>•Laad de batterij</li> </ul>
Het lampje van de lader brandt niet	<ul style="list-style-type: none"> <li>•De lader is kapot</li> </ul>	<ul style="list-style-type: none"> <li>•Wend u tot de dienst na verkoop voor hulp</li> </ul>

## ELEKTRISCH SCHEMA KINDERAUTO (bestuur vanop afstand/pedaalaandrijving)

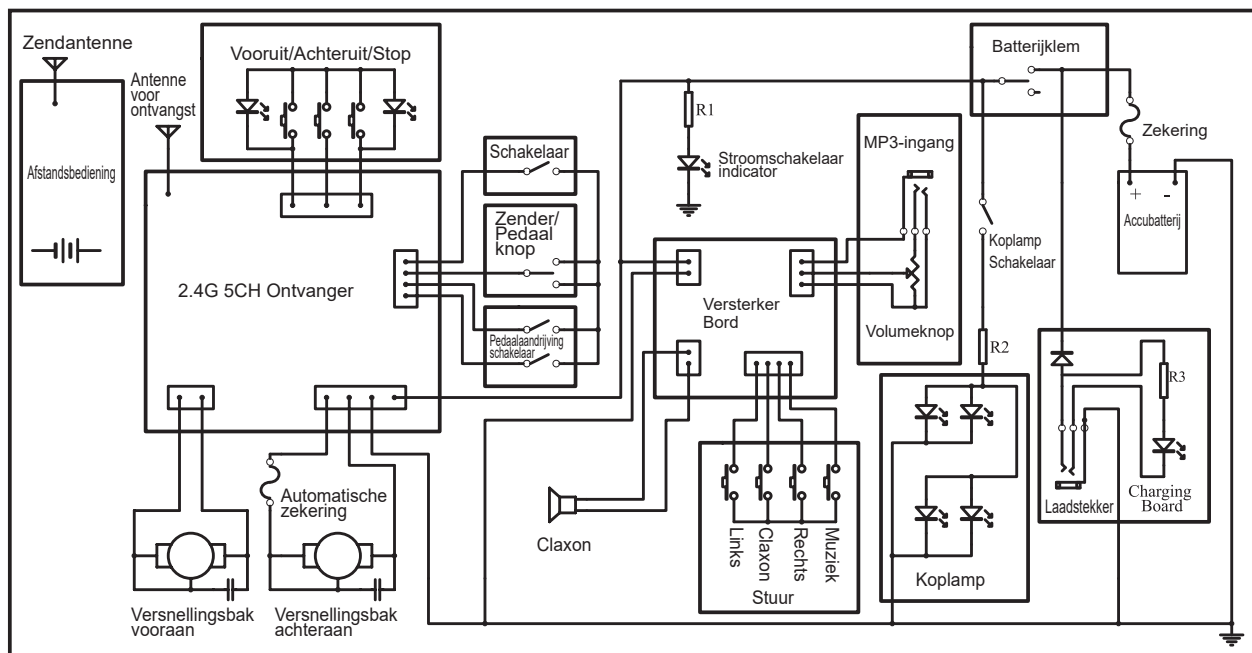

Opmerking: kenmerken kunnen afwijken van dit elektrisch schema.

De consument speelt een cruciale rol bij het verminderen van de impact van afval van elektrische en elektronische apparatuur op het milieu, door het hergebruiken of recyclen van deze apparaten. Bepaalde componenten die in elektrische en elektronische apparatuur gebruikt worden, kunnen gevaarlijke substanties bevatten die het milieu schade kunnen toebrengen en een risico voor de gezondheid van de mens als ze niet correct worden afgevoerd. Het doorkruiste symbool van een rolcontainer op de controller moet u eraan herinneren dat afval van elektrische en elektronische producten niet bij het huishoudelijk afval hoort. Als u uw product niet kunt hergebruiken of recyclen, dan moet u het naar het containerpark brengen.





INV./IMP. Colimpo nv/sa, Edingensesteenweg 196, 1500 HALLE (BE)



Merken, patenten en auteursrechten worden gebruikt met de toestemming van hun eigenaar AUDI AG.

Licentiehouders: RASTAR GROUP

Fabrikant: RASTAR GROUP

Adres: Xinghui Industrial Park, Xiadao Road, Shanghua, Chenghai, Shantou, Guangdong, China.

[Http://www.rastar.com](http://www.rastar.com)



## Manufacturer declaration

The submitted transmitter supplied with the electric ride-on toy would not influence the control of another electric ride-on toy. The amount of transmitter variants of the remote control systems of the same type shall be at least 4096 and the utilization of these variants will be cyclic during production.

## Verklaring van de fabrikant

De bij het elektrische ride-on speelgoed geleverde zender zou de besturing van een ander elektrisch ride-on speelgoed niet beïnvloeden. Het aantal zendervarianten van de afstandsbedieningssystemen van hetzelfde type bedraagt ten minste 4096 en het gebruik van deze varianten is cyclisch tijdens de productie.

## Déclaration du fabricant

L'émetteur soumis fourni avec le jouet ride-on n'influencerait pas la commande d'un autre jouet ride-on. Le nombre de variantes d'émetteurs des systèmes de télécommande du même type sera d'au moins 4096 et l'utilisation de ces variantes sera cyclique pendant la production.

### Technical Document & Info:

Technical Document	Details / Supplied by the client
<b>Product Information:</b>	Manufacturer: RASTAR GROUP Model: 82500
<b>Product Type:</b>	<input type="checkbox"/> Transmitter; <input checked="" type="checkbox"/> Transmitter & Receiver; <input type="checkbox"/> Transceiver.
<b>Radio Frequency:</b>	<u>2407~2473</u> MHz / <u>2.407~2.473</u> GHz
<b>Modulation Technique:</b>	Analog Modulation: <input type="checkbox"/> AM <input type="checkbox"/> PM <input type="checkbox"/> FM  Digital Modulation: <input type="checkbox"/> ASK <input type="checkbox"/> FSK <input type="checkbox"/> PSK <input checked="" type="checkbox"/> GFSK
<b>Modulation Type:</b>	<input type="checkbox"/> MSK <input type="checkbox"/> GMSK <input type="checkbox"/> QPSK <input type="checkbox"/> OQPSK <input type="checkbox"/> Other: GFSK
<b>Remote coding technique:</b>	Hexadecimal 24bits (How mutual operation is prevented)

Signature/Stamp: 

Date:

The equipment under test(EUT) is a 2.4GHz remote control with 65 channels operating at 2410 – 2474MHz. It is powered by 9.0VDC(1×9.0V “6F22”batteries).

#### Channel List

2410 2411 2412 2413 2414 2415 2416 2417 2418  
2419 2420 2421 2422 2423 2424 2425 2426 2427  
2428 2429 2430 2431 2432 2433 2434 2435 2436  
2437 2438 2439 2440 2441 2442 2443 2444 2445  
2446 2447 2448 2449 2450 2451 2452 2453 2454  
2455 2456 2457 2458 2459 2460 2461 2462 2463  
2464 2465 2466 2467 2468 2469 2470 2471 2472  
2473 2474

Modulation Type: GFSK

Antenna Type: Integral antenna

Antenna Gain: 0dBi

The functions of main ICs are mentioned as below

- 1) U1 acts as voltage regulators.
- 2) U2 acts as MCU for system and gaming control.
- 3) U3 acts as 2.4G RF module.